



Airmax+[®]

- Ⓔ User Instruction for Airmax+[®] Powered Air Purifying Respirator
- Ⓕ Instructions d'utilisation du système de protection respiratoire à épuration d'air motorisé Airmax
- Ⓖ Bedienungsanleitung für das Airmax+[®] gebläsegestützte Atemschutzsystem
- Ⓘ Manuale di istruzioni per gli utenti del sistema di respirazione assistita Airmax+[®]
- Ⓔ Manual de instrucciones para el usuario del sistema respiratorio Airmax+[®]



IMPORTANT NOTICE

Please read these instructions carefully before unpacking your JACKSON SAFETY® AIRMAX+® PAPR. Failure to comply with the instructions in this leaflet may void your limited product warranty and adversely affect your health and safety.

The selection of this respiratory for the application should be the result of the risk assessment conducted by a professional health and safety officer. Its use should be strictly in accordance to the instructions provided along with the product. If you have any questions regarding the suitability of this product for your assigned task, please contact your designated health and safety officer or use our dedicated technical help line for further support.

The use of this system is limited to the product variants indicated in this packaging. Any alteration made to adapt to other protective devices may end up affecting the health and safety of the wearer.

CONTENT

This JACKSON SAFETY® AIRMAX+® powered respirator system should include:

- Blower Unit and PRSL Filter
- Waist belt
- Welding helmet head top (welding helmet and hood/head gear) unit or grinding (visor and hood) unit
- Hose and hose cover assembly
- Battery charger
- Lithium-ion battery
- Instruction Manual
- Flow-Test-Unit

SYSTEM OVERVIEW

JACKSON SAFETY® AIRMAX +® has been designed and manufactured to comply with EN 12941:1998+A1:2003+A2:2008 TH3 P R SL.

This powered air purifying respirator is belt mounted and provided with a high efficiency SL replaceable filter canister that provides a filtration efficiency level above 99.8%. The respiratory system will provide a Nominal Protection Factor (NFP) of 500 when used in conjunction with an original JACKSON SAFETY® AIRMAX+® particulate filter CE marked as EN 12941:1998+A1:2003+A2:2008 TH3 P R SL.

The blower (4 cells battery pack) weights 900gr at a minimum flow rate of 170LPM for at least 8 hours at a comfortable noise intensity of <70 dB. Lithium-ion batteries can be recharged multiple times and finally replaced at the end of their lifetime, they should be fully charged at the beginning of the working shift.

The blower unit incorporates a number of safety measures to avoid the inadvertently change in the flow conditions that include:

- The device has an audible alarm to indicate a blocked filter or low battery
- The device alarm activates for about 1 second when the blower unit is switched on, and deactivates once the minimum operational flow rate is achieved. Please consider the power-off state an abnormal situation while in use
- The switch for the air supply is recessed and so not possible to switch the air supply off inadvertently

A Flow-Test-Unit is provided along with every AIRMAX+® PAPR unit to verify the right air flow supply conditions. Please follow the instructions and recommendations provided in this manual.

EN REGULATORY COMPLIANCE AND CE MARKS

P R SL-Filter AIRMAX: Product code 40302	
Filter colour coding:	White (background)
EU Manufacturer	Surewerx USA Inc Elgin IL USA 60123
Compliance	EN 12941:1998+A1:2003+A2:2008 TH3 P R SL
Module B Audit conducted by	APAVE SUDEUROPE SAS Notified Body 0082 CS60193 13322 MARSEILLE CEDEX 16 France
Module C2	APAVE SUDEUROPE SAS Notified Body 0082 CS60193 13322 MARSEILLE
CE marks	See labels on product components

WARNINGS AND LIMITATIONS OF USE

- This PAPR is not suitable for work in poorly ventilated areas (i.e. confined spaces) where oxygen level is suspected to be below 17%.
- Determination of the use of this PAPR system should be addressed by a trained health and safety officer that determines the suitability of the protection offered by this device for the particular task and the hazards involved.
- Do not use this respiratory device when the concentration of hazardous substances has not been determined and their impact on human health and safety by a trained health and safety officer.
- The wearer of this respiratory system must have read this manual and fully understood the functions and settings on the AIRMAX+® PAPR system. Its use, cleaning, maintenance, disinfection and storage conditions should follow the instructions provided in this manual. Products returned for warranty replacement will only be considered for replacement only if all recommendations provided in this manual were fully followed.
- Do not use the AIRMAX+® PAPR system in areas where explosions might occur. Avoid direct exposure to flames and/or sparks. Do not use the AIRMAX+® PAPR system in the presence of strong winds.
- Use only original filters certified for EN 12941:1998+A1:2003+A2:2008 TH3 P R SL the particular respiratory system.
- If the blower unit acoustic alarm sounds please leave immediately the working area and enter a non-contaminated environment.
- Do not store nor use this respiratory system under temperature conditions that exceed recommendations of this manual (below -5°C and above +55°C).
- Particle filters are not suitable to provide protection against gases and vapours above occupational exposure limits. Please use TH3 P R SL filters packed in original packaging only, unsealed or second-hand products must not be used.
- Carefully review the sealing gasket and search for any visible damage. Do not use if its serviceability is suspected to be affected. Only use particle filters produced by Surewex USA Inc properly labelled and packed.
- Do not attempt to touch or modify the components of this PAPR.
- At very high work rates the pressure in the device may become negative at peak inhalation flow.
- JACKSON SAFETY® AIRMAX+® PAPR systems are for use only by competent, trained personnel.
- Make sure that the air hose doesn't make a loop and does not get caught up on something in the work environment.
- Filters shall not be fitted directly to the helmet / hood.
- Do not allow water or other liquids to enter the blower unit.
- When the blower unit is switched off little or no respiratory protection is to be expected. When the blower unit is switched off a rapid build up of carbon dioxide and depletion of oxygen within the head unit may occur.

- Evacuate the contaminated area in any of the alarms is detected, any part of the product becomes damaged or a considerable change in the air flow or smell is detected. You should also leave the area if you feel dizziness, discomfort or difficulty in breathing.

APPLICATION GUIDELINES

AIRMAX +® PAPR can be effectively used, but is not limited, to protect the wearer in multiple tasks in the following areas of use

General industrial applications	GRP manufacture	Ship construction and maintenance
Agriculture	Mining	Metal transformation industry
Construction and demolition	Metal foundries	Waste disposal
Chemical plants	Paint spraying (water based)	General welding
General maintenance	Pharmaceutical	DIY
Food processing	Pest control	Tunnelling and quarrying
Mining	Water and sewage treatment	Textiles manufacture

SYSTEM ASSEMBLY

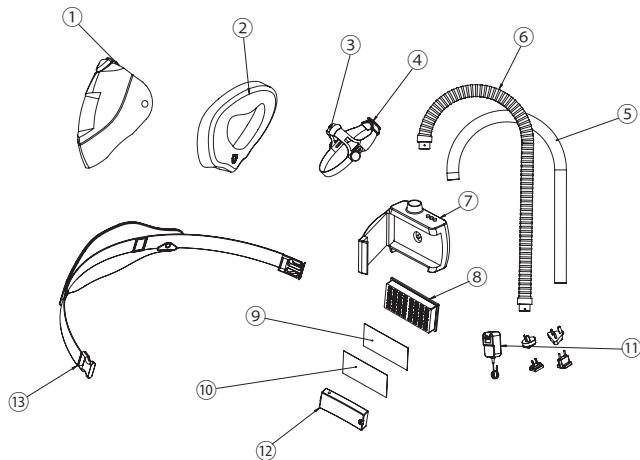

Item	Description	Part code
1	TL355 Shell with Face Seal & Airduct	40100
1	TL455 Shell with Face Seal & Airduct	40101
1	TL455HH Shell & Hard Hat with Face Seal & Airduct	40102
1	TL555 Shell with Face Seal & Airduct	40103
2	TL355 PAPR Face Seal	40200
2	TL455 PAPR Face Seal	40201
2	TL455HH PAPR Face Seal	40202
2	TL555 PAPR Face Seal	40203
3	Headgear	20692
4	Sweat band	32187
5	Cover Sleeve for PAPR Hose	40330
6	Airmax Systems PAPR Hose w Cover Sleeve, 1050mm	40341
7	Airmax+ PAPR IP54 Blower Unit	40381
8	Airmax+ Welding HEPA PAPR Filter (EU)	40302
9	Airmax+ Replacement Pre-Filters - pack of 10	40311
10	Airmax+ Replacement Carbon Filters - pack of 10	40312
11	Airmax+ PAPR Battery Charger	40363
12	Airmax+ PAPR 4 Cell Battery	40353
12	Airmax+ PAPR 6 Cell Battery	40351
13	Airmax+ PAPR Waist Belt	40371
13	Washable/Disposable Belt	40372

INITIAL ADJUSTMENT

- Put the belt around the waist and faster the two ends together
- If the belt is too loose, slide the male adjuster down the belt, towards the female half.
- If the belt is too tight, slide the male adjuster away from the female half.
- Repeat the above processes until a comfortable and secure fit is achieved.



Loosen



Tighten

Position the blower unit around the waist at the centre of the back to minimize the risk of the blower or hose becoming caught up in use.

ATTACHING THE HOSE TO THE AIRMAX + PAPR BLOWER UNIT

Align the pins of the hose bayonet connector with the bottom of the arrow on the air outlet of the blower. Push the bayonet connector into the blower until it reaches the bottom of the hole and then twist in a **clockwise** direction on blower side until the locating pins clip into place. Repeat the process by turning **counter clockwise** to lock the other end of the hose to the head top.

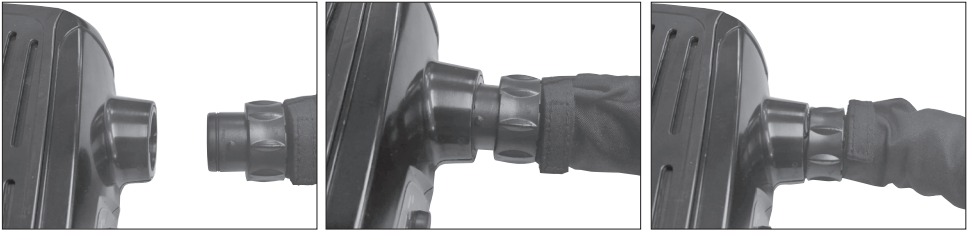

FITTING THE WELDING HELMET

- First set the welding head top rake and adjust the welding filter to suit. Lift the helmet to its upper position
- Place over the head and adjust the headgear ratchet wheel by rotating it until a satisfactory tightness is achieved
- Pull the elasticized chin guard downwards and at the same time pull the helmet down
- The welding head top is then ready for use.

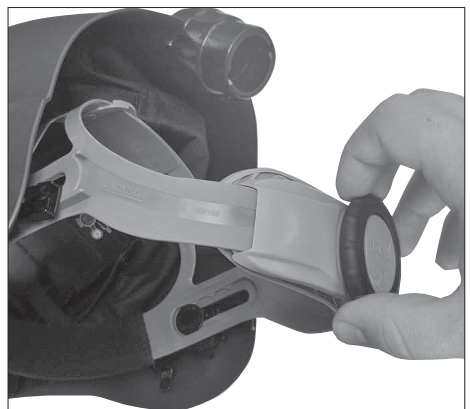

OPERATING THE P APR

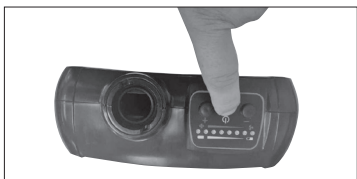

Activate the Power-Switch at the side of the unit. Once turned on, the flow alarm activates for about 1 second until the minimum flow rate is achieved and respiratory protection is provided given that all components are in place for the wearer to start the task.

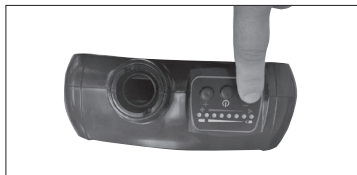

The airflow can be adjusted by two arrow-buttons from 170 l/min up to 240 l/min. The number of lit Green LED diodes shows the actual airflow level.

The blower should then provide an initial air flow of +170 LPM for at least 8 hours at a comfortable noise intensity of <70dB.

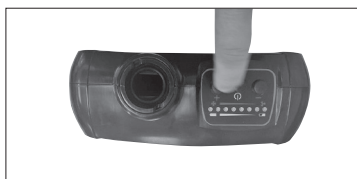

CHECKING THE AIR FLOW

With the blower unit running place the Flow-Test-Unit onto the hose so that the sealing gasket is securely gripping the air outlet. Check that the indicator ball rises above the pass fail marker. This easy testing device is supplied with every AIRMAX® P APR unit. Jackson Safety recommends carrying out this operation at least at the beginning of every shift and after changing the filter or any other cleaning or maintenance activity.



Face seal replacement

The face seal is fastened in using hook and loop to remove/replace

- Release the press stud strap that goes over the headgear both sides.
- Separate the hook and loop from chin and work up the sides until the face seal is free

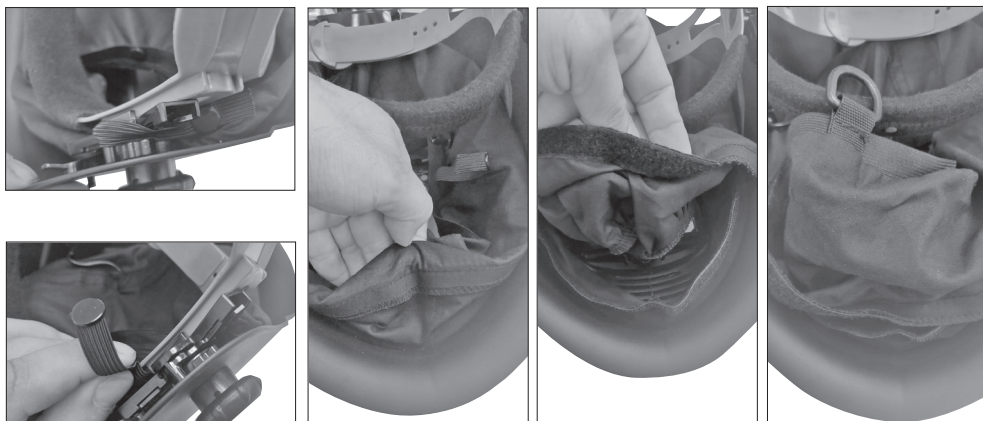

To re-fit

- Start in the chin ensuring the D ring is in the chin and facing outwards.
- Line up the hook and loop all the way around ensuring that the face seal is evenly spread and that there are no gaps.
- Once lined up press the hook and loop together once the face is attached re-fasten the headgear strap

PROBLEM SOLVING

Inspect and dismantle this unit only in a clean environment where no presence of respiratory hazards is suspected. Always leave the contaminated area to assess any encountered problem. If the alarm activates during the execution of a task, leave the contaminated area and remove the TH3P R SL filter with the blower with the power on. If the alarm deactivates, replace the filter; if not, recharge the unit. Check the air flow with the Flow-Test-Unit. If the problem continues after the system is recharged, ask for technical support.

Make sure that the battery unit is fully loaded at the beginning of the shift. The AIRMAX +[®] PAPR blower unit is set to sound for 1 second once powered; if the alarm still sounds after check if the hose or filter are clogged; otherwise the battery needs re-placing or re-charging. If the problem persists, contact Surewex USA Inc for support.

Checking the air flow alarm

Proper functioning of the air flow can be checked by using the setup from previous paragraph and by putting blower unit into bag. First keep the bag loose around blower, so that air flow is not obstructed and flow indicator is in green sector. Then tighten bag around the blower, so that air flow is reduced and flow indicator goes to red sector. In few seconds flow alarm sound should be heard, (if not, Flow alarm is not working properly). Release the bag to free air flow and indicator moves to green sector. After a few seconds alarm should stop. If the alarm doesn't stop, do not use the unit and contact Jacksonsafety.eu for support.

FILTER REPLACEMENT CRITERIA

Filter should be replaced in all cases when its integrity is suspected to have been affected as a result of contamination or physical damage. Filter must also be replaced at the end of its service lifetime, which can be determined when the fully charged operational JACKSON SAFETY® AIRMAX+® PAPR unit can't supply airflow above 170LPM tested with the use of the Flow-Test-Unit provided with the product. This is clear indication that the filter is clogged and should be replaced. If the alarm deactivates after replacing the filter, the unit is fully operational again; if not, recharge the unit before using it in a contaminated area. You should always double check the air flow again with the Flow-Test-Unit to make sure the unit is fully operational.

Removing the Filter:

Opening the filter cover: Grip the blower and pull up the cover from the right side of the blower.

ATTENTION! It is strictly forbidden to use any tools to open the filter cover.

To remove the filter, pull it out of the unit. Clean the unit from dust ensuring no dust enters the air inlet.



FITTING THE FILTERS

Inspect the filter sealing gasket filter panels and confirm that is free of damage. Make sure that the new filters are used within their expiry date. Make use of the opportunity to inspect that the filter holder is clean; finally assemble the new filter into the blower. Inserting a new filter: Put the filter back into position and gently push until it fits well on the body of the unit.

Closing the filter Cover; simply snap the cover into place. Pay special attention to snap the cover properly into the blower. Do not attempt to use the blower unit without the cover fitted correctly.

WARNING!

It is essential that the user must not confuse the markings on the filter relating to any other standard other than EN12941:1998 + A1:2003 + A2:2008 with the classification of the device when used with this filter. The filters must be regularly checked (see Air Flow Test) and replaced. Filters are intended to be replaced and not cleaned / re-used.

MAINTENANCE OF THE AIRMAX+® PAPR SYSTEM

- The blower unit, filter housing and head units must all be regularly cleaned to keep them in good working order
- For single users, the units can be cleaned with a cloth moistened with warm water and soap or an antimicrobial wipe.
- For multiple users, the units should be disinfected when passed from one user to another.
- Liquids must not be allowed to enter the workings of the blower unit or get on to the element of the filter. Parts should be allowed to air dry. Under no circumstances should any solvents or abrasive cleaning agents be used. The unit must not be dried using heat.
- The unit should continue to provide protection to the designed specification for at least 3 years when maintained in accordance with these instructions. The duration of use depends on various factors such as type of use, cleaning, storage and maintenance.

Shelf Life from date of manufacture when stored in original packaging under the recommended storage conditions	
1. Motor Unit/Blower	5 years
2. Battery pack (Standard + HD)	1 year
3. P R SL filter	5 years
4. Head top	5 years
5. ADF (Auto Darkening Filter	5 years

1. Motor Unit/Blower	5 years
2. Battery pack (Standard + HD)	1 year
3. P R SL filter	5 years
4. Head top	5 years
5. ADF (Auto Darkening Filter	5 years

- Prior to each use the user should check that all components of this system are free from defects, such as burnt areas, holes, splits or broken filters and hoses, cracked visors, ADF's and helmets.

If additional cleaning is required, leave in the filter/cartridge and breathing tube. To minimize material falling onto the motor/blower. The Airmax+ can now be showered under running water but not immerse, or put in a respirator. Water temperature should not exceed 122°F (50°C). Blowers which have been dropped or damaged should not be

Showered due to potential water ingress. Once the unit has been showered and dried the filter is to be disposed of and not reused.

CHARGING THE BATTERY

Once the unit has reached the Minimum Design Flow (MDF), it is better to leave it to run down completely before recharging. The battery can either be charged whilst installed in the blower unit or removed and charged separately. Plug the charger into the main socket, fit the plug on the end of the lead into the socket at the back of the battery. The charger unit is a smart charger meaning that once the battery is fully charged the charger unit stops providing power to the battery this allows the battery to be charged overnight. It is not recommended to charge batteries for extreme lengths of time as this can reduce the batteries capacity.



REMOVING AND REPLACING THE BATTERY

Hold the motor unit with the hose outlet down (in a clean area away for contaminants) carefully pull the battery tab towards the middle. Lift the battery up at the catch end and the battery will now come free. To replace the battery, place it into the cavity sliding the non-catch end in first into the location groove. Then push the battery down ensuring to get a firm click.

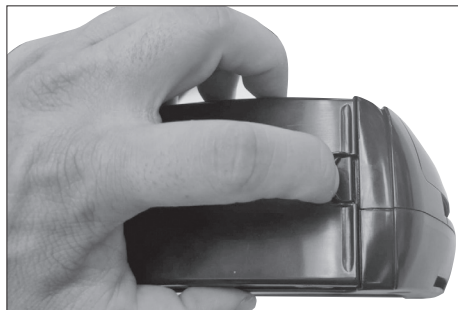

STORAGE AND TRANSPORTATION

When not in use or during transportation the blower and head units should be stored in the container in which they were supplied, in a place away from direct sunlight and contact with solvents or other surfaces or objects that may impact and damage them. Do not store in areas with extreme temperature (outside -5°C to +55°C range) or humidity (above 75%RH) conditions.

USER INSTRUCTION MANUAL FOR THE AIRMAX+® PAPR BATTERY CHARGER

Component code – 40363

This charger complies with the European regulations. Please read and keep these instructions carefully, they contain important operation and safety descriptions. If the charger is not used in accordance with this manual you may risk causing a fire, personal injury or equipment damage. Check label on the rear of the charger for further details.

Features

The AIRMAX+® PAPR charger is suitable for Lithium-ion battery packs only and has been provided with a short circuit protection device. Each charger has quick-change socket power adapter for various mains (see picture below). It is designed to quick charge 4-6 cells Lithium-Ion battery packs with a capacity of 5200mAh to 7800mAh.

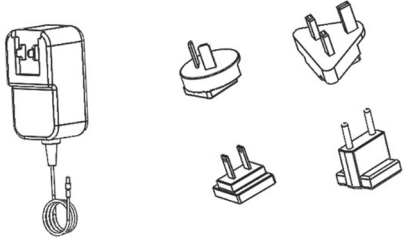
	<ul style="list-style-type: none">• Operational range: 100Vac – 240Vac• Frequency: 50-60Hz at 150mA• Operating temperature range: 0°C to 40°C• Operating relative humidity: 8% to 85%• Operating temperature range: 0°C to 40°C• Initial charge before first use of batteries: 8 hours
AIRMAX® charger-40363	Technical Specifications

Only use this charger with batteries that meet the specifications on the chart below: Connect its DC output plug to the battery and then connect its AC input plug to 100-240VAC mains power before switching on the mains power point; ensure the charging lights are illuminated.

It is normal that the charger and the battery might warm up (below 50°C) during charging; otherwise please stop using it. Please disconnect the charger AC input plug first and then disconnect the DC output plug when charging is finished. The red LED shows that the batteries are still charging. The green LED indicates that the battery is fully charged and ready for use. Do not leave the battery charger in the power supply when not in use.

Safety

Do not charge any other batteries than the specified in this manual. Don't use the charger if it shows visible damage. Do not attempt to repair the charger, this will end the warranty and will increase the accident and/or damage. Never expose the charger to water, rain or snow. Contact your supplier if charger replacement is needed.

Environmental disposal

Batteries are chemical waste, dispose them in a special container or hand them in at an authorized recycling centre.

PACKAGING / LABELING

Lot Code Description: WLyjjj-xxxx (e.g. WL0013-0005)

WL= Manufacturer identifier

y = Last digit of year of production (e.g. 0 for 2020)

jjj = Julian (sequential) day of production (e.g. 013 for January 13)

xxxx = Last four digits of purchase order number (e.g. 0005)

TECHNICAL DATA

This powered respirator is light-weight and easy to handle. It is equipped with a replaceable particulate filter. The system affords reliable protection against particulates and aerosols.

Air flow: 170 to 240 lpm. Minimum flow rate 170 lpm

Weight with filter: 1085 g (Fitted with 6 cell battery)

Operating temperature: between -5°C and +55°C

Type of filter: P R SL

Type of Battery: Replaceable and rechargeable Li-Ion (4 cell)7.4V/5200mAh (6 cell) 7.4V/7800mAh Charging Cycles >350. **Charge time:** 4-6 hours (depending on residual charge). Visual alarm for low battery voltage.

Visual, audible alarms and Vibration alarms: (NPF) 500

Noise level: 70dBA

Operating time: greater than 8 hours on minimum flow rate with a new filter and fully charged battery in a clean environment at room temperature.

Note! Operating time can be shortened in case of clogged filter or under charged battery

WARRANTY

Surewerx warrants that its products (1) comply with Surewerx standard specifications as of the delivery date to Surewerx authorized distributors/direct purchasers and are warranted for the following periods from end user's date of purchase (verified by valid sales receipt) 2 year warranty is offered on the Airmax+ PAPR 1 year on the battery; (2) comply with all Surewerx labelling representations; and (3) are manufactured in compliance with all applicable federal, state, and local laws in effect at the time and place of manufacture of the products. THIS WARRANTY IS IN LIEU OF ALL OTHER WARRANTIES, EXPRESS OR IMPLIED, INCLUDING ANY WARRANTY OF MERCHANTABILITY OR FITNESS FOR A PARTICULAR PURPOSE. Surewerx is not liable for any kind of special, incidental, or consequential damages. Surewerx liability for breach of contract, tort or other cause of action shall not exceed the product purchase price. Purchasers and users are deemed to have accepted the above warranty and limitation of liability, and cannot change the terms by verbal agreement or by any writing not signed by Surewerx. To the extent required by applicable law, Surewerx does not limit its liability for death/ injury resulting from Surewerx negligence.

EU DECLARATION OF CONFORMITY:

<https://www.jacksonsafety.com/europe-products-documentation>

Veillez lire attentivement les instructions contenues dans le présent manuel avant de débiller votre respirateur Jackson Safety® AIRMAX+® P APR. Le non-respect des instructions fournies dans ce document peut annuler la garantie limitée du produit et nuire à votre santé et sécurité.

Le choix de ce respirateur pour votre application doit résulter d'une étude d'évaluation du risque menée par un professionnel en matière de santé et sécurité. Son utilisation doit strictement se conformer aux instructions qui l'accompagnent. Pour toute question concernant l'adéquation de ce produit aux tâches qui vous sont assignées, veuillez contacter le professionnel désigné en matière de santé et de sécurité ou faire appel à notre service d'assistance technique pour une aide supplémentaire.

L'utilisation de ce respirateur est limitée aux modèles indiqués dans le présent manuel. Toute modification apportée au produit afin de l'adapter à d'autres dispositifs de protection peut nuire à la santé et à la sécurité de l'utilisateur.

CONTENU

- Ce respirateur JACKSON SAFETY® AIRMAX+® doit être livré avec les éléments suivants :
- Ventilateur avec batterie et filtre intégrés
- Sangle ventrale
- Casque de soudeur (masque de soudeur et harnais crânien) ou protection en toile abrasive (visière et protection)
- Tuyau et protection du tuyau
- Chargeur de batterie
- Batteries au lithium-ion
- Notice explicative
- Test du débit d'air

PRÉSENTATION DU SYSTÈME

Le respirateur JACKSON SAFETY® AIRMAX+® a été conçu et fabriqué conformément à la norme EN 12941:1998+A1:2003+A2:2008 relative aux dispositifs de protection P R SL de classe TH3.

Ce dispositif de protection assistée avec filtrage des particules est fixé sur une sangle ventrale et livré avec une cartouche de filtre SL haute efficacité remplaçable qui garantit une efficacité de filtration supérieure à 99,8 %. Le respirateur offre un facteur de protection nominal (FPN) de 500 lorsqu'il est utilisé conjointement à un filtre à particules JACKSON SAFETY® AIRMAX+® portant le marquage CE, conformément à la norme EN 12941:1998+A1:2003+A2:2008 TH3 P R SL.

Le ventilateur (batteries incluses) pèse 900 g à un débit minimum de 170 LPM pendant au moins 8 heures, pour un niveau d'intensité de bruit confortable inférieur à 70 dB. Les batteries aux lithium-ion peuvent être rechargées plusieurs fois et remplacées à la fin de leur vie utile. Celles-ci doivent être complètement chargées au début de chaque prise de poste.

Le ventilateur intègre plusieurs dispositifs de sécurité destinés à protéger l'utilisateur contre toute variation inattendue du débit d'air, notamment :

- L'appareil intègre une alarme sonore qui se déclenche en cas d'obstruction du filtre ou de baisse du niveau de charge de la batterie.
- Cette alarme retentit pendant 1 second à la mise sous tension du ventilateur et s'arrête lorsque le débit d'air minimum admissible est atteint. La mise hors tension du ventilateur pendant son utilisation constitue une situation de fonctionnement anormale.
- L'interrupteur d'admission d'air étant en retrait, toute coupure accidentelle du débit d'air est impossible.
- Un kit de test du débit d'ait est fourni avec chaque respirateur AIRMAX+ afin de s'assurer des bonnes conditions d'alimentation en air. Veuillez suivre et respecter les instructions et recommandations fournies dans ce manuel.

CONFORMITÉ RÉGLEMENTAIRE ET MARQUAGES CE

Filtre P R SL AIRMAX : Référence produit 40302

Code couleur du filtre :	Blanc (fond)
Fabriquant agréé CE	Surewerx USA Inc Elgin IL USA 60123
Conformité	EN 12941:1998+A1:2003+A2:2008 TH3 P R SL
Module B sous la surveillance de l'organisme notifié	APAVE SUDEUROPE SAS Notified Body 0082 CS60193 13322 MARSEILLE CEDEX 16 France
Module C2	APAVE SUDEUROPE SAS Organisme notifié 0082 CS60193 13322 MARSEILLE CEDEX 16 France
Marquages CE	Voir les étiquettes sur les composants du produit

AVERTISSEMENTS ET LIMITES D'UTILISATION

- Ce respirateur n'est pas conçu pour être utilisé dans des zones insuffisamment ventilées (c'est-à-dire, des locaux confinés) où le niveau d'oxygène est estimé être inférieur à 17 %.
- La nécessité d'utiliser ce respirateur doit être étudiée par un professionnel expérimenté en matière de santé et de sécurité qui doit déterminer l'adéquation de la protection qu'offre cet appareil pour la tâche concernée et les risques impliqués.
- N'utilisez pas ce respirateur tant que la concentration des substances dangereuses n'a pas été déterminée et que leur effet sur la santé et la sécurité des personnes n'a pas été évalué par un professionnel expérimenté en matière de santé et de sécurité.
- L'utilisateur de ce respirateur doit avoir lu et compris le descriptif des fonctions et réglages du respirateur AIRMAX[®]. L'utilisation de celui-ci, son nettoyage, sa maintenance et sa désinfection, ainsi que ses conditions de stockage doivent respecter les instructions fournies dans ce manuel. Les produits retournés pour remplacement dans le cadre de la garantie ne pourront être échangés qu'à condition d'avoir respecté toutes les recommandations indiquées dans ce manuel.
- N'utilisez pas le respirateur AIRMAX[®] dans les zones où des explosions sont susceptibles de se produire. Évitez toute exposition directe du respirateur à une source de flammes et/ou d'étincelles. N'utilisez pas le respirateur AIRMAX[®] en présence de vents violents.
- En cas de déclenchement de l'alarme sonore du ventilateur, quittez immédiatement la zone de travail et rendez-vous dans un environnement non contaminé.
- Vous ne devez pas stocker ni utiliser ce respirateur à des températures non conformes à celles spécifiées dans ce manuel en dessous de -5 °C et au-dessus de +55 °C).
- Ne pas utiliser pour le soudage en hauteur en cas de risque de retombées de métaux en fusion. Ce système de casque/filtre de soudage n'assure pas de protection contre les métaux en fusion et les projections pendant le soudage en hauteur.
- Les filtres à particules n'offrent pas une protection adaptée contre les gaz et les fumées dont la concentration est supérieure aux limites d'exposition professionnelle. Utilisez exclusivement des filtres de type P R SL conditionnés dans leur emballage d'origine. Les produits dont la fermeture hermétique est rompue ou qui ont déjà servi ne doivent pas être utilisés.
- Examinez attentivement le joint d'étanchéité de l'emballage et recherchez tout signe éventuel de dommage visible. N'utilisez pas ce produit si son intégrité vous semble compromise. Utilisez exclusivement des filtres à particules fabriqués par Surewex USA, correctement étiquetés et emballés.
- Ne tentez pas de manipuler ou de modifier les composants de ce respirateur.

- À des cadences très élevées, la pression du respirateur peut devenir négative en cas de très fort flux d'inhalation. Les respirateurs JACKSON SAFETY® AIRMAX+® sont destinés à être utilisés uniquement par du personnel compétent et dûment formé à son utilisation.
- Ne laissez pas de l'eau ou tout autre liquide pénétrer à l'intérieur du ventilateur.
- Lors de la mise hors tension du ventilateur, la protection offerte par le respirateur est minime, voire inexistante. Lors de la mise hors tension du ventilateur, l'accumulation rapide de dioxyde de carbone, ainsi qu'une diminution d'oxygène peuvent se produire au niveau du casque.
- Si l'une des alarmes de l'appareil se déclenche, si l'un des composants du produit est défectueux ou en cas de variation importante du débit d'air ou de détection de fumée, vous devez évacuer la zone contaminée. De même, en cas d'étourdissement, de gêne ou de difficulté à respirer, quittez la zone.

APPLICATIONS

L'usage du respirateur AIRMAX+® s'avère très efficace pour la protection, entre autres, de l'utilisateur dans les applications suivantes :

Applications industrielles générales	Fabrication de plastiques renforcés à la fibre de verre	Construction et maintenance navales
Agriculture	Exploitation minière	Industrie de transformation des métaux
Construction et démolition	Fonderies de métaux	Évacuation des déchets
Usines chimiques	Peinture au pistolet (à base d'eau)	Soudage général
Maintenance générale	Pharmacie	Bricolage
Transformation des aliments	Lutte anti-parasitaire	Exploitations à flanc de coteau et de carrière
Exploitation minière	Traitement de l'eau et des eaux usées	Fabrication de textiles

ASSEMBLAGE DU RESPIRATEUR

AIRMAX +® PAPR avec ensemble cagoule de soudage PAPR

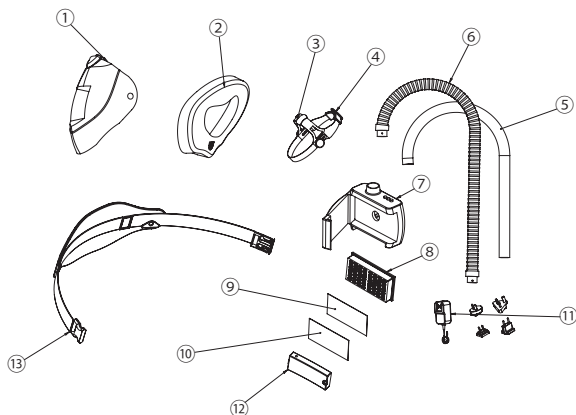

Article	Description	Code pièce
1	TL355 Coque avec joint facial et conduit d'air	40100
1	TL455 Coque avec joint facial et conduit d'air	40101
1	TL455HH Coque et casque de protection avec joint facial et conduit d'air	40102
1	TL555 Coque avec joint facial et conduit d'air	40103
2	TL355 PAPR Joint facial	40200
2	TL455 PAPR Joint facial	40201
2	TL455HH PAPR Joint facial	40202
2	TL555 PAPR Joint facial	40203
3	harnais de casque	20692
4	bandeau	32187
5	Housse de protection pour tuyau PAPR	40330
7	Systèmes Airmax Tuyau PAPR avec housse de protection, 1050 mm	40341
8	Soufflerie Airmax+ PAPR IP54	40381
9	Filtre HEPA PAPR Airmax+ pour le soudage (UE)	40302
10	Préfiltres de remplacement Airmax+ - lot de 10	40311
11	Filtres carbonés de remplacement Airmax+ - lot de 10	40312
12	Chargeur de batterie Airmax+ PAPR	40363
13	Batterie Airmax+ PAPR 4 cellules	40353
13	Batterie Airmax+ PAPR 6 cellules	40351
14	Ceinture Airmax+ PAPR	40371
14	Ceinture lavable/jetable	40372

RÉGLAGE INITIAL

- Fixez la sangle ventrale autour de votre taille et attachez les deux extrémités.
- Si la sangle n'est pas assez serrée, faites glisser le dispositif de réglage mâle sur la ceinture, dans la direction du dispositif femelle. Si la sangle est trop serrée, faites glisser le dispositif de réglage mâle sur la ceinture, en l'éloignant du dispositif femelle.
- Répétez la procédure ci-dessus jusqu'à ce que le réglage vous semble confortable et totalement sécurisé.



desserrer



serrer

Positionnez le ventilateur autour de votre taille, au niveau du milieu de votre dos, pour éviter que celui-ci ou le tuyau ne s'accroche pendant son utilisation.

FIXATION DU TUYAU AU VENTILATEUR AIRMAX+®

Alignez les fiches du connecteur à baïonnette sur le bas de la flèche qui se trouve sur la sortie d'air du ventilateur. Branchez le connecteur à baïonnette au ventilateur dans l'orifice, puis faites-le tourner dans le sens horaire jusqu'à ce que ses fiches d'alignement s'enclenchent. Répétez cette opération pour fixer l'autre extrémité du tuyau au casque.



MISE EN PLACE DES CASQUES DE SOUDEUR

- Commencez par régler l'inclinaison du casque de soudeur, puis ajustez le filtre en fonction des besoins. Relevez complètement le masque.
- Enfilez le casque par-dessus et réglez la roue à cliquet en appuyant sur celle-ci et en la faisant tourner de façon à obtenir le niveau de serrage souhaité.
- Tirez le protège-menton élastique vers le bas tout en rabaisant le masque.
- Le casque de soudeur est prêt à l'emploi.



UTILISATION DU RESPIRATEUR

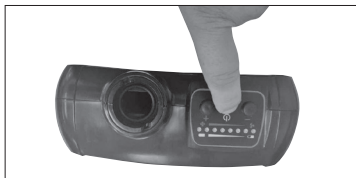

Actionnez l'interrupteur d'alimentation qui se trouve sur le côté de l'appareil. Une fois le respirateur mis sous tension, l'alarme de débit retentit pendant 1 seconde environ, jusqu'à ce que le débit du respirateur atteigne le niveau minimum requis pour garantir à l'utilisateur une protection respiratoire, dans la mesure où tous les composants sont installés.



Le débit d'air peut être réglé grâce à deux touches fléchées de 170 l/min à 240 l/min. Le nombre de diodes LED vertes allumées indique le niveau réel du débit d'air.

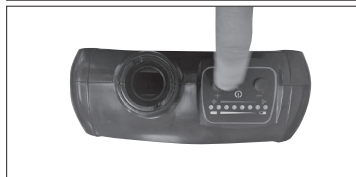

Le débit d'air initial fourni par le ventilateur est de +170 lpm et ce, pour une période de 8 heures avec un niveau de bruit de seulement <70 dB.

CONTRÔLE DU DÉBIT D'AIR

Avec la soufflerie en marche, placez le Testeur de débit Flow-Test-Unit sur le tuyau de sorte que le joint d'étanchéité soit fermement fixé à la sortie d'air. Vérifiez que la bille indicatrice s'élève au-dessus du marqueur de réussite/échec. Ce dispositif de test simple est fourni avec chaque appareil AIRMAX®. Jackson Safety recommande d'effectuer ce test au minimum au début de chaque prise de poste et après chaque remplacement du filtre ou toute autre opération de nettoyage ou d'entretien.



Remplacement du joint facial

Le joint facial est fixé à l'aide d'un crochet et d'une boucle pour le retirer/remplacer.

- Libérer la sangle à bouton pression qui passe par-dessus le harnais des deux côtés.
- Séparer le crochet et la boucle du menton et tirer sur les côtés jusqu'à ce que le joint facial soit libéré.

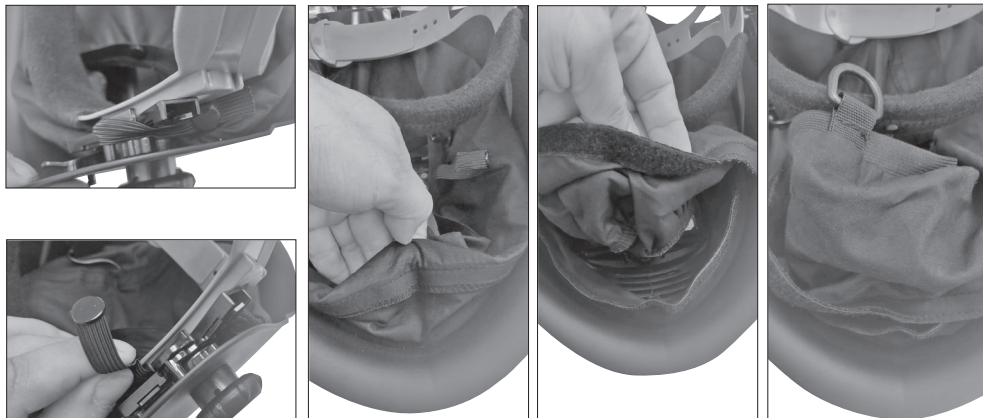

Remise en place

- Commencer par le menton en s'assurant que l'anneau en D est dans le menton et qu'il est tourné vers l'extérieur.
- Aligner le crochet et la boucle tout autour en veillant à ce que le joint facial soit bien réparti et qu'il n'y ait pas de trous.
- Une fois aligné, appuyer sur le crochet et la boucle une fois le joint facial attaché, puis fixer à nouveau la sangle du harnais.

RÉSOLUTION DES PROBLÈMES

L'inspection, le nettoyage et le démontage de cet appareil doivent exclusivement être effectués dans un environnement propre et au sein duquel aucun risque respiratoire n'est suspecté. Il est important de toujours quitter la zone contaminée pour procéder à l'examen des éventuels problèmes rencontrés.

En cas de déclenchement de l'alarme pendant l'utilisation de l'appareil, quittez la zone contaminée et procédez au retrait du filtre PSL sans éteindre le ventilateur. Si l'alarme s'éteint, remplacez le filtre ; sinon, mettez l'appareil en charge. Contrôlez le débit d'air à l'aide du test fourni à cet effet. Si le problème persiste après avoir rechargé le système, contactez le service d'assistance technique.

Assurez-vous d'avoir complètement chargé la batterie avant la prise de poste. Le ventilateur AIRMAX+® est réglé pour que son alarme retentisse pendant 1 secondes à la mise sous tension. Si passé ce délai, l'alarme ne s'éteint pas, vérifiez le tuyau ou le filtre afin de déceler toute éventuelle obstruction. En l'absence d'obstruction, il peut s'avérer nécessaire de remplacer ou de recharger la batterie. Si le problème persiste, contactez Surewerx USA pour obtenir de l'assistance.

CRITÈRES DE REMPLACEMENT DU FILTRE

Le filtre doit être remplacé chaque fois que l'altération de son intégrité est suspectée suite à une contamination ou un à dommage physique.

Il doit également être remplacé à la fin de sa durée vie utile, laquelle s'identifie lorsque le respirateur complètement chargé et allumé n'est plus en mesure de fournir un débit supérieur à 170 lpm. Cela peut être vérifié à l'aide du test de débit fourni avec le produit. Si cet état se confirme, le filtre doit être remplacé.

Lorsque l'alarme s'éteint après avoir remplacé le filtre, l'appareil est de nouveau opérationnel. Si l'alarme se maintient, rechargez l'appareil avant de l'utiliser dans une zone contaminée. Il convient de re-contrôler systématiquement le débit d'air à l'aide du test fourni pour s'assurer du bon fonctionnement de l'appareil.

RETRAIT DU FILTRE

Ouverture du couvercle du filtre : Saisir la soufflerie et tirer le couvercle du côté droit de la soufflerie.

ATTENTION ! Il est strictement interdit d'utiliser un quelconque outil pour ouvrir le couvercle du filtre.

Pour retirer le filtre, le tirer de l'unité. Nettoyer la poussière de l'unité en s'assurant qu'aucune poussière ne pénètre dans l'entrée d'air.



MISE EN PLACE DU FILTRE

Inspectez le joint d'étanchéité du filtre et les panneaux filtrants pour vous assurer qu'ils ne présentent aucun signe de détérioration. Vérifiez également la propreté du porte-filtre. Assurez-vous que les filtres neufs sont utilisés avant leur date d'expiration. Ces vérifications effectuées, vous pouvez mettre en place le nouveau filtre du ventilateur.

Insertion d'un filtre neuf : Remettre le filtre en place et pousser doucement jusqu'à ce qu'il s'adapte bien au boîtier de l'unité.

Fermeture du couvercle du filtre : encliqueter le couvercle en position. Faire particulièrement attention à bien enclencher le couvercle dans la soufflerie. Ne pas essayer d'utiliser la soufflerie sans que le couvercle soit correctement monté.

AVERTISSEMENT !

Il est essentiel que l'utilisateur ne confonde pas les marquages sur le filtre relatifs à toute autre norme autre que EN12941:1998 + A1:2003 + A2:2008 avec la classification de l'appareil lorsqu'il est utilisé avec ce filtre.

Les filtres doivent être régulièrement contrôlés (voir Test de débit d'air) et remplacés. Les filtres sont conçus pour être remplacés et ne peuvent pas être nettoyés ou réutilisés.

ENTRETIEN DU RESPIRATEUR AIRMAX®

- Le ventilateur, le compartiment du filtre et le casque doivent être nettoyés régulièrement afin de préserver leur bon état de fonctionnement.
- En cas d'utilisation par une seule personne, ces éléments peuvent être nettoyés à l'aide d'un chiffon humide imbibé d'eau tiède et de savon ou d'un essuyeur antimicrobien.
- En cas d'utilisation par plusieurs personnes, il convient de désinfecter ces éléments à chaque changement d'utilisateur.
- Ne laissez pas de liquide pénétrer à l'intérieur du ventilateur ou s'imprégner sur l'élément de filtration. Séchez les composants à l'air. N'utilisez en aucun cas des solvants ou des agents nettoyants abrasifs. Ne séchez pas l'appareil à la chaleur.
- L'unité doit continuer à fournir une protection conforme aux spécifications prévues pendant au moins 3 ans lorsqu'elle est entretenue conformément aux présentes instructions. La durée d'utilisation dépend de divers facteurs tels que le type d'utilisation, le nettoyage, le stockage et l'entretien.

Durée de conservation à partir de la date de fabrication lorsque le produit est stocké dans son emballage d'origine et entreposé dans les conditions de stockage recommandées

1. Bloc moteur / soufflerie	5 ans
2. Batterie (Standard + HD)	1 an
3. Filtre P R SL	5 ans
4. Cagoule	5 ans
5. ADF (Filtre auto-obscurcissant)	5 ans

- Avant chaque utilisation, l'utilisateur doit vérifier que tous les composants de ce système sont exempts de défauts, tels que des zones brûlées, des trous, des fissures ou des filtres et tuyaux cassés, des visières, filtres ADF ou casques fissurés.

Si un nettoyage supplémentaire est nécessaire, ne pas démonter le filtre/la cartouche et le tube respiratoire. Ceci afin de minimiser les chutes de matériaux sur le moteur/la soufflerie. Airmax+ peut désormais être lavé à l'eau courante mais pas immergé, ou mis dans un respirateur. La température de l'eau ne doit pas dépasser 50 °C. Les souffleries qui sont tombées ou sont endommagées ne doivent pas être lavées en raison d'une éventuelle infiltration d'eau. Une fois que l'unité a été lavée et séchée, jeter le filtre et ne pas le réutiliser.

CHARGE DE LA BATTERIE

Lorsque l'appareil atteint le débit théorique minimum du fabricant (MDF), il est préférable de le laisser se décharger complètement avant de le recharger. Il est possible de charger la batterie lorsque celle-ci est encore montée sur le ventilateur ou après l'avoir retirée du système pour la charger séparément.



Raccordez le chargeur à une prise électrique, puis branchez la fiche à l'extrémité du cordon à la prise qui se trouve au dos de la batterie.

Le chargeur est un chargeur intelligent, ce qui signifie qu'une fois la batterie complètement chargée, le chargeur cesse de fournir de l'énergie à la batterie, ce qui permet de la recharger pendant la nuit.

Il n'est pas recommandé de recharger les batteries pendant des durées extrêmement longues, car cela peut réduire leur capacité.

RETRAIT ET REMPLACEMENT DE LA BATTERIE

Tenir le bloc moteur avec la sortie du tuyau vers le bas (dans un endroit roper et éloigné de contaminants) et tirer doucement la languette de la batterie vers le milieu. Soulever la batterie à son extrémité pour que la batterie se libère. Pour remplacer la batterie, la placer dans la cavité en faisant glisser l'extrémité lisse en premier dans la rainure de positionnement.

Ensuite, appuyer sur la batterie jusqu'à entendre un clic ferme.

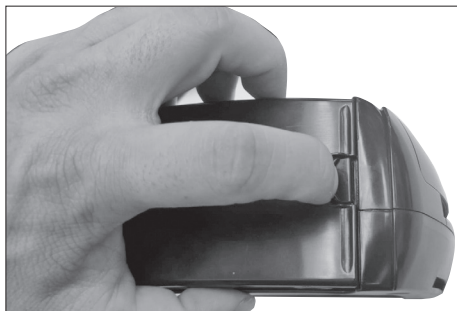

STOCKAGE ET TRANSPORT

Pendant les périodes d'inactivité ou en cas de transport, le ventilateur et le casque doivent être rangés dans l'étui utilisé pour leur livraison et placés dans un local, à l'abri des rayons du soleil et de tout contact avec des solvants ou de toute surface ou objet susceptible de les endommager. Ne stockez pas ces éléments dans des locaux soumis à des températures extrêmes (plage extérieure comprise entre -5°C et +55°C) ou humides (niveau d'humidité supérieur à 75 % d'humidité relative).

Manuel d'utilisation du chargeur de batterie AIRMAX+®

Code produit : 40363

Ce chargeur est conforme aux réglementations européennes en vigueur. Lisez attentivement les instructions ci-dessous et gardez-les à disposition, car elles contiennent des informations et descriptions importantes concernant l'utilisation et la sécurité du produit. Toute utilisation du chargeur non conforme aux indications fournies dans ce manuel peut présenter un risque de déclenchement d'incendie et occasionner des blessures physiques ou des dégâts matériels. Pour de plus amples informations, consultez l'étiquette qui se trouve au dos du chargeur.

Caractéristiques

Le chargeur AIRMAX® n'est compatible qu'avec les blocs de batteries au lithium-ion et il est équipé d'un dispositif de protection contre les courts-circuits.

Chaque chargeur dispose d'un adaptateur pour prise d'alimentation à changement rapide permettant son utilisation sur différents réseaux (voir l'illustration ci-dessous). Chargeur est conçu pour permettre la charge rapide 4 à 6 cellules d'une capacité de 5200 mAh à 7800 mAh.

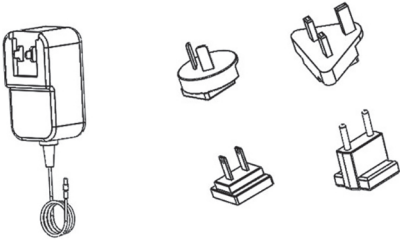
	<ul style="list-style-type: none"> • Plage de fonctionnement : 100 VAC–240 VAC • Fréquence : 50 à 60 Hz à 150 mA • Plage de température de fonctionnement : 0 à 40°C • Humidité relative en fonctionnement : 0 à 85 % • Charge initiale avant première utilisation des batteries: 8 heures
Chargeur AIRMAX® 40363	Spécifications techniques

Ce chargeur ne doit être utilisé qu’avec des batteries répondant aux spécifications indiquées dans le tableau ci-dessous. Branchez la fiche de sortie DC du chargeur à la batterie, puis sa fiche d’entrée AC à l’alimentation 100-240 V AC avant de procéder à la mise sous tension. Assurez-vous que les témoins lumineux de charge s’allument.

Il est normal que le chargeur et la batterie chauffent (à moins de 50 °C) pendant la phase de charge ; sinon cessez de l’utiliser. Veuillez débrancher d’abord la fiche d’entrée CA du chargeur avant de débrancher la fiche de sortie CC une fois la phase de charge terminée. Le témoin lumineux DEL rouge indique que les batteries sont encore en cours de charge. Ne laissez pas le chargeur de batterie branché à l’alimentation lorsqu’il n’est pas utilisé.

Sécurité

N’utilisez pas le chargeur avec des batteries autres que celles spécifiées dans ce manuel. De même, si le chargeur présente des dommages visibles, vous ne devez pas l’utiliser. Ne tentez pas de réparer vous-même le chargeur, car cela mettrait fin à votre garantie et augmenterait le risque d’accident et/ou de dommage. Vous ne devez en aucun cas exposer le chargeur à l’eau, la pluie ou la neige. Pour procéder au remplacement du chargeur, contactez votre fournisseur.

Mise au rebut et respect de l’environnement

Les batteries sont des déchets chimiques. Pour leur mise au rebut, vous devez utiliser un conteneur spécial ou les déposer dans un centre de recyclage agréé.

DESCRIPTION DU CODE DU LOT

Description du code du lot : WLyjjj-xxxx (par exemple WL0013-0005)

WL = Identifiant du fabricant

y = Dernier chiffre de l’année de production (par exemple 0 pour 2020)

jjj = Jour julien de production (séquentiel) (par exemple 013 pour le 13 janvier)

xxxx = Quatre derniers chiffres du numéro du bon de commande (par exemple 0005)

DONNÉES TECHNIQUES

Ce respirateur à moteur est léger et facile à manipuler. Il est équipé d'un filtre à particules remplaçable. Le système offre une protection fiable contre les particules et les aérosols.

Débit d'air: 170 à 210 litres/min. Débit minimum 170 litres/min.

Poids avec filtre : 1085 g (équipé d'une batterie de 6 cellules)

Température de fonctionnement entre -5 °C et +55 °C

Type de batterie: Batterie au lithium remplaçable et rechargeable (4 cellules) 7,4 V / 5200 mAh (6 cellules) 7,4V / 7800 mAh Cycles de charge >350. Durée de chargement 4-6 heures (selon la charge résiduelle)

Alarme visuelle pour tension de batterie faible: Alarmes visuelles, sonores et vibrantes pour débit d'air insuffisant (inférieur à 170 litres/min) Facteur de Protection nominal (FPN) 500. Niveau de bruit: 70 dBA

Autonomie supérieure: à 8 heures sur débit d'air minimum avec un filtre neuf et une batterie complètement chargée dans un environnement propre.

Remarque: Le temps de fonctionnement peut être raccourci en cas de filtre colmaté et une batterie insuffisamment chargée.

GARANTIE

Surewexx garantit que ses produits (1) sont conformes aux spécifications des normes de Surewexx en ce qui concerne la date de livraison aux acheteurs directs et aux distributeurs autorisés de Surewexx et sont garantis pour les périodes suivantes à compter de la date d'achat par le consommateur final (attestée par une preuve d'achat valable): (a) 2 ans Airmax+ PAPR 1 ans batterie; (2) sont conformes à l'ensemble des indications d'étiquetage de Surewexx ; et (3) sont fabriqués conformément à l'ensemble des lois fédérales, nationales et locales en vigueur au moment et sur le lieu de leur fabrication. LA PRÉSENTE GARANTIE TIENT LIEU DE TOUTE AUTRE GARANTIE, EXPLICITE OU IMPLICITE, Y COMPRIS TOUTE GARANTIE DE VALEUR MARCHANDE OU DE CONFORMITÉ À DES FINS PARTICULIÈRES. Surewexx ne saurait être tenu responsable d'aucun dommage particulier, accidentel ou indirect. La responsabilité de Surewexx en cas de rupture de contrat, de préjudice ou de toute autre cause d'action ne devrait pas excéder le prix d'achat du produit. Les acheteurs et les utilisateurs sont réputés avoir accepté la garantie susmentionnée et la limitation de responsabilité et ne peuvent modifier les conditions par le biais d'un accord verbal ou de tout autre document écrit non signé par Surewexx. Dans la mesure requise par la loi applicable, la responsabilité de Surewexx n'est pas limitée en cas de décès ou de blessures causés par la négligence de Surewexx.

DÉCLARATION UE DE CONFORMITÉ:

<https://www.jacksonsafety.com/europe-products-documentation>



WICHTIGER HINWEIS

Bitte lesen Sie diese Anleitung sorgfältig durch, bevor Sie das gebläsegestützte JACKSON SAFETY® AIRMAX+® PAPR Atemschutzgerät auspacken. Die Nichteinhaltung der Anweisungen in dieser Bedienungsanleitung kann zum Verlust der Garantie und zu gesundheitlichen Gefahren führen.

Die Auswahl dieses Atemschutzgeräts sollte auf einer vorangegangenen Risikoeinschätzung durch einen professionellen Gesundheits- und Sicherheitsbeauftragten beruhen. Das Gerät darf ausschließlich in der in der Anleitung beschriebenen Weise benutzt werden. Bei Fragen zur Zweckmäßigkeit des Geräts für Ihre spezielle Anwendung wenden Sie sich bitte an Ihren zuständigen Gesundheits- und Sicherheitsbeauftragten oder wenden Sie sich über die Technik-Helpline an uns.

Das Gerät darf nur im Rahmen der gelieferten Produktversion benutzt werden. Jede Änderung oder Anpassung des Geräts an andere Schutzsysteme kann zu ernsthaften Gesundheitsschäden führen.

LIEFERUMFANG

Zu diesem JACKSON SAFETY® AIRMAX+® Atemschutzgerät gehören:

- Gebläse mit Akku und Filter
- Hüftgurt
- Schweiß- (Schweißhelm und Haube/Kopfbügel) oder Schleifaurüstung (Visier und Haube)
- Schlauch und Schlauchabdeckung
- Akkuladegerät
- Lithium-Ion-Akkus
- Bedienungsanleitung
- Durchflusstestgerät

AUFBAU DES GERÄTS

Das JACKSON SAFETY® AIRMAX+® wurde gemäß EN 12941:1998+A1:2003+A2:2008 als TH3 P R SL-Gerät entwickelt.

Das akkubetriebene Gebläse mit Partikelfilter sitzt im Hüftgurt. Der Filter besitzt eine effiziente, austauschbare SL-Filterpatrone mit einer Filterleistung von mehr als 99,8 %. Das Atemschutzgerät bietet einen Nennschutzfaktor (NFP) von 500, wenn es mit dem Original JACKSON SAFETY® AIRMAX+® Partikelfilter mit CE-Kennzeichnung EN 12941:1998+A1:2003+A2:2008 TH3 P R SL ausgerüstet ist.

Das Gebläse (einschließlich Akkus) wiegt 1050g und bietet eine Mindestflussrate von 170 l/min. für mindestens 8 Stunden bei einem angenehmen Geräuschpegel von <70 dB. Lithium-Ion Akkus sind mehrfach aufladbar und müssen nur bei einem Defekt ausgetauscht werden. Sie müssen am Beginn einer Arbeitsschicht voll aufgeladen sein.

Das Gebläse besitzt mehrere Sicherheitsvorrichtungen, um eine versehentliche Änderung bei Luftzufuhr und Luftdurchsatz zu verhindern. Dazu gehören:

- Ein Alarmton zeigt einen verstopften Filter und schwache Akkus an.
- Der Alarm ertönt etwa eine Sekunde bei jedem Einschalten des Gebläses und verstummt, wenn die Mindestdurchflussrate erreicht ist. Schaltet sich das Gerät während eines Einsatzes ab, liegt in jedem Fall eine Störung vor.
- Der Schalter für die Luftzufuhr sitzt in einer Vertiefung, damit er nicht versehentlich ausgeschaltet werden kann.
- Jedes AIRMAX+® Gerät wird mit einem Durchflusstestgerät geliefert, um den korrekten Luftdurchsatz prüfen zu können. Befolgen
- Sie stets die Anweisungen und Empfehlungen in dieser Anleitung.

ERFÜLLUNG DER EN-NORM UND CE-KENNZEICHNUNG

P R SL-Filter AIRMAX:		Produktcode 40302	
Filter-Farbcode:		weiß (Hintergrund)	
In der EU autorisierter Hersteller		Surewerx USA Inc Elgin IL USA 60123	
Norm		EN 12941:1998+A1:2003+A2:2008 TH3 P R SL	
Modul B unter Überwachung der notifizierten Stelle		APAVE SUDEUROPE SAS Notified Body 0082 CS60193 13322 MARSEILLE CEDEX 16 France	
MODULE C2		APAVE SUDEUROPE SAS Notified Body 0082 CS60193 13322 MARSEILLE France	
CE-Kennzeichnung		Siehe Aufkleber an den Produktkomponenten	

WARNHINWEISE UND EINSATZBESCHRÄNKUNGEN

- Das gebläsegestützte Atemschutzgerät darf nicht in schlecht belüfteten Bereichen (z. B. in engen Räumen) eingesetzt werden, wenn der Sauerstoffgehalt unter 17 % liegen könnte.
- Die Entscheidung über den Einsatz dieses gebläsegestützten Atemschutzgeräts muss durch einen autorisierten Beauftragten erfolgen, der die Zweckmäßigkeit des Geräts für die geplante Verwendung und die Gefahren dabei einschätzen kann.
- Setzen Sie das Gerät nur ein, wenn die Konzentration gefährlicher Stoffe und deren mögliche Auswirkungen durch einen Gesundheits- und Sicherheitsbeauftragten geprüft wurden.

- Der Träger dieses Atemschutzgeräts muss die vorliegende Anleitung vollständig gelesen und alle möglichen Funktionen und Einstellungen für das gebläsegestützte AIRMAX+® Atemschutzgerät verstanden haben. Die Reinigung, Wartung, Desinfektion und Lagerung des Geräts müssen ebenfalls gemäß den Anweisungen in dieser Anleitung erfolgen. Ein Austausch des Geräts im Rahmen der Garantie erfolgt nur, wenn alle Empfehlungen in dieser Anleitung exakt befolgt wurden.
- Das AIRMAX® Atemschutzgerät darf nicht in explosionsgefährdeten Bereichen eingesetzt werden. Vermeiden Sie direkten Kontakt
- mit Flammen und/oder Funken. Das AIRMAX+® Atemschutzgerät darf nicht bei starkem Wind eingesetzt werden
- Wenn am Gebläse der Alarmton ertönt, müssen Sie den Arbeitsbereich sofort verlassen und einen nicht kontaminierten Bereich
- aufsuchen.
- Setzen Sie das Atemschutzgerät nicht außerhalb des in dieser Anleitung angegebenen Temperaturbereichs ein (-5 bis +55°C)
- Nicht für Schweißarbeiten über Kopf verwenden, wenn die Gefahr besteht, dass geschmolzenes Metall herunterfallen könnte. Dieses Schweißerschutzhelm/ Filtersystem bietet keinen Schutz vor geschmolzenen Metallen und Spritzern während Schweißarbeiten über Kopf.
- Partikelfilter schützen nicht vor Gas- und Dampfkonzentrationen oberhalb der maximalen Arbeitsplatzkonzentration. Verwenden Sie ausschließlich P R SL-Filter aus geschlossenen Originalverpackungen, niemals aus geöffneten Verpackungen oder gebrauchte Filter.
- Prüfen Sie die Dichtung sorgfältig auf sichtbare Schäden. Benutzen Sie den Filter nicht, wenn Sie einen Schaden vermuten. Verwenden Sie ausschließlich Original-Partikelfilter von Surewex USA. mit einwandfreier Verpackung und Kennzeichnung.
- Verändern Sie keine Komponenten dieses gebläsegestützten Atemschutzgeräts.
- Bei sehr hohen Durchflussraten kann im Spitzenbereich Unterdruck entstehen. JACKSON SAFETY® AIRMAX+® Systeme dürfen nur von geschultem Personal eingesetzt werden.
- Halten Sie Wasser und andere Flüssigkeiten vom Gebläse fern.
- Bei ausgeschaltetem Gebläse ist keine oder nur eine sehr geringe Atemschutzwirkung gegeben. Nach dem Ausschalten des Gebläses kann im Helm sehr schnell eine hohe Kohlendioxidkonzentration und Sauerstoffmangel entstehen.
- Verlassen Sie sofort den kontaminierten Bereich, wenn ein Alarm ertönt, eine Gerätekomponente beschädigt wird, sich der Luftdurchsatz plötzlich ändert oder ein ungewöhnlicher Geruch auftritt. Verlassen Sie den Bereich auch, wenn Schwindel, Unwohlsein oder Probleme beim Atmen auftreten.

EINSATZRICHTLINIEN

Das gebläsegestützte AIRMAX+® Atemschutzgerät kann seinen Träger unter anderem bei folgenden Arbeiten wirksam schützen:

Allgemeine Tätigkeiten in der Produktion	Herstellung glasfaserverstärkter Kunststoffe	Schiffbau und -wartung
Landwirtschaft	Bergbau	Metallverarbeitende Industrie
Bau- und Abrissunternehmen	Metallgießereien	Abfallwirtschaft
Chemieunternehmen	Lackierbetriebe (Wasserlacke)	Allgemeine Schweißarbeiten
Allgemeine Wartungsarbeiten	Pharmaindustrie	Heimwerken
Lebensmittelverarbeitung	Insektizideinsätze	Tunnelbau und Steinbrucharbeiten
Bergbau	Trink- und Abwasseraufbereitung	Textilherstellung

ZUSAMMENSETZUNG DES SYSTEMS

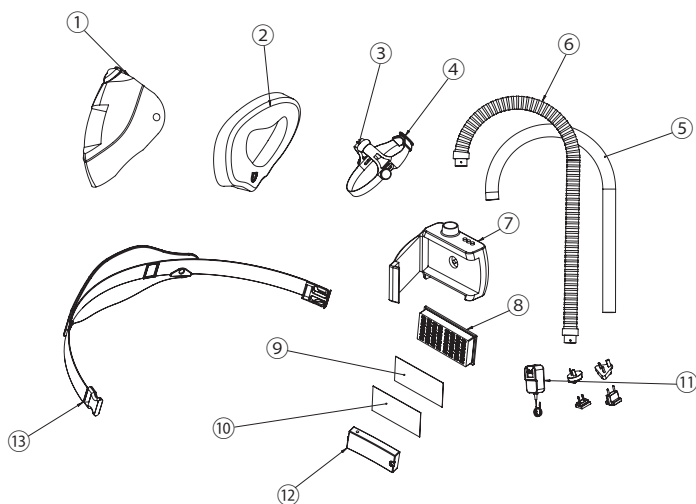

Artikel	Beschreibung	Teile-Code
1	TL355 Schale mit Gleitringdichtung und Luftkanal	40100
1	TL455 Schale mit Gleitringdichtung und Luftkanal	40101
1	TL455HH Schale und Schutzhelm mit Gleitringdichtung und Luftkanal	40102
1	TL555 Schale mit Gleitringdichtung und Luftkanal	40103
2	TL355 PAPR Gleitringdichtung	40200
2	TL455 PAPR Gleitringdichtung	40201
2	TL455HH PAPR Gleitringdichtung	40202
2	TL555 PAPR Gleitringdichtung	40203
3	Kopfschutz	20692
4	Schweißband	32187
5	Manschette für PAPR-Schlauch	40330
7	Airmax Systems PAPR-Schlauch mit Manschette, 1050 mm	40341
8	Airmax+ PAPR IP54 Gebläseeinheit	40381
9	Airmax+ HEPA PAPR Schweißfilter (EU)	40302
10	Airmax+ Ersatz-Vorfilter - 10er Pack	40311
11	Airmax+ Ersatz-Kohlefilter - 10er Pack	40312
12	Airmax+ PAPR Akkuladegerät	40363
13	Airmax+ PAPR 4-Zellen-Akku	40353
13	Airmax+ PAPR 6-Zellen-Akku	40351
14	Airmax+ PAPR Hüftgurt	40371
14	Waschbarer/Einweg-Gurt	40372

GRUNDEINSTELLUNG

- Legen Sie den Hüftgurt an und schließen Sie die Schnalle.
- Wenn der Gurt zu weit ist, ziehen Sie am losen Gurtende, um ihn enger zu stellen. Wenn der Gurt zu eng ist, ziehen Sie die verstellbare Schnalle weiter in Richtung des losen Gurtendes, um den Gurt weiter zu stellen.
- Stellen Sie den Gurt so ein, dass er bequem und sicher sitzt.



lockern



festziehen

Positionieren Sie das Gebläse mittig auf dem Rücken, damit Gebläse und Schlauch beim Einsatz nicht stören und sich nicht verfangen.

ANSCHLUSS DES SCHLAUCHES AN DAS AIRMAX GEBLÄSE

Richten Sie die Haltestifte am Bajonettverschluss des Schlauchs an den Schlitten im Luftauslass des Gebläses aus. Schieben Sie den Bajonettverschluss bis zum Anschlag hinein und drehen Sie ihn dann im Uhrzeigersinn, bis die Haltestifte einrasten. Schließen Sie auf dieselbe Weise das andere Schlauchende am Helm an.



ANPASSEN DER SCHWEISSHELME

- Stellen Sie zunächst das Rastrad am Kopfbügel und den Schweißfilter ein. Schieben Sie den Helm ganz nach oben.
- Setzen Sie den Helm auf und stellen Sie den Kopfbügel passend ein, indem Sie das Rastrad nach innen drücken und drehen.
- Ziehen Sie den flexiblen Kinnschutz nach unten und klappen Sie gleichzeitig den Helm nach unten.
- Jetzt ist der Schweißhelm einsatzbereit.

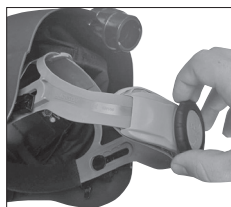

BETRIEB DES GEBLÄSEGESTÜTZTEN ATEMSCHUTZGERÄTS

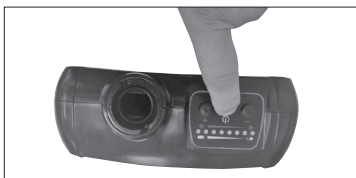

Drücken Sie den Hauptschalter seitlich am Gerät. Der Alarm ertönt etwa 1 Sekunde und verstummt, wenn bei korrekter Montage aller Komponenten die Mindestdurchflussrate erreicht wird und der Atemschutz somit gewährleistet ist.



Der Luftstrom kann mit zwei Pfeiltasten von 170 l/min bis zu 240 l/min eingestellt werden. Die Anzahl der leuchtenden grünen LED-Dioden zeigt den aktuellen Luftstrom an.

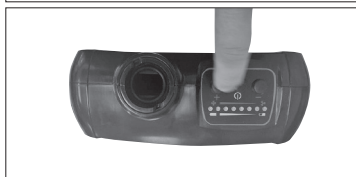

Das Gebläse liefert zunächst etwa +170 l/min. Bei Nachlassen des Akkus innerhalb von 8 Stunden fällt der Wert langsam ab. Der Geräuschpegel liegt bei nur <70 dB.

PRÜFUNG DES LUFTDURCHSATZES

Setzen Sie die Flow-Test-Einheit bei laufender Gebläseeinheit so auf den Schlauch, dass die Dichtung den Luftauslass sicher umschließt. Prüfen Sie, ob die Indikatorkugel über die Pass/Fail-Markierung hinausragt. Dieses einfache Testgerät wird mit jedem AIRMAX® Atemschutzgerät ausgeliefert. Jackson Safety empfiehlt, diesen Test mindestens zu Beginn jeder Arbeitsschicht und nach jedem Filterwechsel oder anderen Reinigungs- oder Wartungsarbeiten durchzuführen.



Austauschen der Gleitringdichtung

Die Gleitringdichtung kann mithilfe des Klettverschlusses entfernt/ersetzt werden.

- Lösen Sie das Druckknopfband, das auf beiden Seiten über den Kopfschutz verläuft.
- Trennen Sie den Klettverschluss vom Kinn und ziehen Sie ihn an den Seiten nach oben, bis die Gleitringdichtung frei liegt.



Wiederanbringen

- Beginnen Sie am Kinn und achten Sie darauf, dass der D-Ring am Kinn liegt und nach außen zeigt.
- Den Klettverschluss so ausrichten, dass die Gleitringdichtung gleichmäßig verteilt ist und es keine Lücken gibt.
- Nach dem Ausrichten den Klettverschluss andrücken, sobald die Gleitringdichtung befestigt ist, das Kopfschutzband wieder befestigen.

FEHLERSUCHE

Prüfen, reinigen und zerlegen Sie das Gerät nur in sauberer Umgebung, wo nicht mit gefährlichen Stoffen in der Atemluft zu rechnen ist. Beginnen Sie mit der Fehlersuche erst, wenn Sie sich nicht mehr in einem kontaminierten Bereich befinden.

Tritt während des Einsatzes ein Alarm auf, verlassen Sie den kontaminierten Bereich und nehmen bei eingeschaltetem Gebläse den PSL-Filter und das Gebläse ab. Verstummt der Alarm, ersetzen Sie den Filter; verstummt er nicht, laden Sie das Gerät auf. Prüfen Sie den Luftdurchsatz mit dem Durchflusstestgerät. Besteht das Problem nach dem Aufladen weiter, wenden Sie sich an den technischen Kundendienst.

Achten Sie darauf, dass der Akku bei Arbeitsbeginn voll geladen ist. Der Alarm des AIRMAX[®]-Gebläses ertönt nach dem Einschalten immer etwa vier Sekunden lang. Verstummt der Alarm danach nicht automatisch, prüfen Sie Schlauch und Filter auf Verstopfungen. Liegt hier kein Fehler vor, muss der Akku geladen oder ersetzt werden. Besteht der Fehler weiter, wenden Sie sich an Surewex USA.

KRITERIEN FÜR DEN FILTERWECHSEL

Im Zweifelsfall sollte der Filter ersetzt werden, besonders, wenn er kontaminiert oder mechanisch beschädigt wurde.

Der Filter muss in jedem Fall ersetzt werden, wenn das voll aufgeladene Gerät den erforderlichen Mindestluftdurchsatz von 170 l/min bei angelegtem Durchflusstestgerät nicht mehr erreicht. Der Filter ist in diesem Fall vollständig verstopft und muss ausgetauscht werden.

Verstummt der Alarm nach dem Filtertausch, ist das Gerät wieder einsatzbereit. Falls nicht, laden Sie den Akku auf, bevor Sie es in einem kontaminierten Bereich einsetzen. Prüfen Sie vor dem weiteren Gebrauch das Gerät mit dem Durchflusstestgerät unbedingt erneut, um sicherzustellen, dass das Gerät wirklich einsatzbereit ist.

ENTNAHME DES FILTERS

Öffnen der Filterabdeckung: Greifen Sie das Gebläse und ziehen Sie die Abdeckung von der rechten Seite des Gebläses nach oben.

ACHTUNG! Es ist strengstens verboten, zum Öffnen des Filterdeckels Werkzeuge zu verwenden.

Um den Filter zu entfernen, ziehen Sie ihn aus dem Gerät heraus. Reinigen Sie die Einheit von Staub und stellen Sie sicher, dass kein Staub in den Lufteinlass gelangt.



EINSETZEN DES FILTERS

Prüfen Sie die Filterdichtung, das Gehäuse und die Halterung auf Schäden und Verschmutzungen. Stellen Sie sicher, dass die neuen Filter vor Ablauf des Verfallsdatums verwendet werden. Setzen Sie den neuen Filter in das Gebläsegehäuse ein.

Einsetzen eines neuen Filters: Setzen Sie den Filter wieder ein und drücken Sie ihn leicht an, bis er optimal in dem Gehäuse der Einheit sitzt.

Schließen des Filterdeckels; lassen Sie den Deckel einrasten. Achten Sie besonders darauf, dass die Abdeckung richtig in das Gebläse einrastet. Verwenden Sie die Gebläseeinheit nicht ohne korrekt aufgesetzte Abdeckung.

WARNUNG!

Es ist wichtig, dass der Benutzer die Kennzeichnungen auf dem Filter, die sich auf eine andere Norm als EN12941:1998 + A1:2003 + A2:2008 beziehen, nicht mit der Klassifizierung des Geräts verwechselt, wenn es mit diesem Filter verwendet wird.

Die Filter müssen regelmäßig überprüft (siehe Luftstromprüfung) und ausgetauscht werden. Die Filter müssen ausgetauscht werden und sind nicht zur Reinigung / Wiederverwendung vorgesehen.

WARTUNG DES AIRMAX® GERÄTS

- Gebläse, Filtergehäuse und Helme müssen regelmäßig gereinigt werden, um das Gerät stets einsatzbereit zu halten.
- Wird das System nur von einer Person benutzt, reicht eine Reinigung mit einem feuchten Tuch mit warmem Wasser und Seife oder
- einem antibakteriellen Tuch.
- Wird das System von verschiedenen Personen benutzt, sollte es vor jeder Weitergabe zusätzlich desinfiziert werden.
- In das Gebläsegehäuse oder den Filter darf in keinem Fall Flüssigkeit gelangen. Lassen Sie alle Komponenten an der Luft trocknen. In keinem Fall dürfen Lösungs- oder Scheuermittel benutzt werden. Das Gerät darf nicht mit Wärme getrocknet werden.

- Die Einheit sollte bei Wartung gemäß dieser Anleitung mindestens 3 Jahre Schutz gemäß der vorgesehenen Spezifikation bieten. Die Dauer des Gebrauchs hängt von verschiedenen Faktoren wie Art der Verwendung, Reinigung, Lagerung und Wartung ab.

Haltbarkeit ab Herstellungsdatum bei Lagerung in der Originalverpackung und unter den empfohlenen Lagerbedingungen	
1. Motoreinheit/Gebälse	5 Jahre
2. Akkusatz (Standard + HD)	1 Jahr
3. P R SL Filter	5 Jahre
4. Kopfaufsatz	5 Jahre
5. ADF (Auto Darkening Filter)	5 Jahre

- Vor jeder Nutzung muss der Benutzer überprüfen, ob alle Komponenten dieses Systems frei von Defekten sind, wie z. B. verbrannte Stellen, Löcher, Risse oder gebrochene Filter und Schläuche, eingerissene Visiere, ADFs oder Helme.

Wenn eine zusätzliche Reinigung erforderlich ist, lassen Sie den Filter/die Kartusche und den Atemschlauch drin. So minimieren Sie das Herabfallen von Material auf den Motor/das Gebläse. Der Airmax+ kann jetzt unter fließendem Wasser abgespült werden, sollte aber nicht in Wasser getaucht oder ein Atemschutzgerät eingesetzt werden. Die Wassertemperatur darf 50 °C (122 °F) nicht überschreiten. Heruntergefallene oder beschädigte Gebläse sollten aufgrund eines möglichen Wassereintritts nicht abgespült werden. Sobald die Einheit abgespült und getrocknet ist, ist der Filter zu entsorgen und nicht wieder zu verwenden.

LADEN DES AKKUS

- Wenn das Gerät nur noch den Mindestluftdurchsatz erreicht sollte der Akku am besten erst ganz entleert werden, bevor er wieder aufgeladen wird. Der Akku kann in ein- oder ausgebautem Zustand aufgeladen werden.
- Stecken Sie das Ladegerät in eine Netzsteckdose und den Stecker am Ende des Ladekabels in die Buchse auf der Rückseite des Akkus.
- Das Ladegerät ist ein intelligentes Ladegerät, d. h. sobald der Akku vollständig geladen ist, stellt das Ladegerät die Stromversorgung des Akkus ein. So kann der Akku über Nacht aufgeladen werden.
- Es wird empfohlen, Akus nicht über extrem lange Zeiträume aufzuladen, da dies die Kapazität des Akkus verringern kann.



ENTNAHME UND AUSTAUSCH DES AKKUS

Halten Sie die Motoreinheit mit dem Schlauchauslass nach unten (in einem sauberen Bereich ohne Verunreinigungen) und ziehen Sie die Akkulasche vorsichtig zur Mitte hin.

Heben Sie den Akku am einrastenden Ende an, bis er sich löst.

Um den Akku auszutauschen, legen Sie ihn in den Hohlraum ein und schieben Sie das nicht einrastende Ende zuerst in die Aufnahme ein.

Drücken Sie den Akku nun nach unten und stellen Sie sicher, dass er fest einrastet.

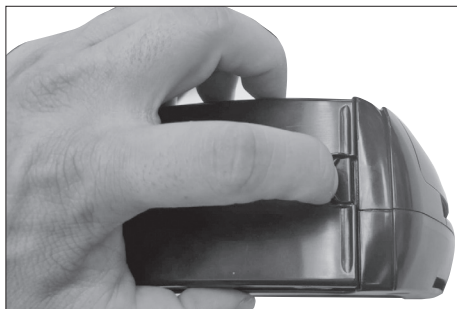

LAGERUNG UND TRANSPORT

Bei Nichtgebrauch oder Transport sollten Gebläse und Helm in den Originalverpackungen und an einem Ort aufbewahrt werden, an der sie keiner direkten Sonneneinstrahlung ausgesetzt sind, keinen Kontakt mit Lösungsmitteln haben und nicht durch andere Gegenstände beschädigt werden können. Lagern Sie das Gerät nicht an einem Ort, an dem extreme Temperaturen (unter 0°C und über +40°C) oder eine Luftfeuchtigkeit von mehr als 75 % rF herrschen.

Bedienungsanleitung für das AIRMAX® Akkuladegerät

Teilecode – 40363

Dieses Ladegerät entspricht den europäischen Vorschriften. Lesen Sie die Bedienungsanleitung sorgfältig durch und bewahren Sie sie gut auf, denn sie enthält wichtige Hinweise zu Betrieb und Sicherheit. Beachten Sie bei der Verwendung des Ladegeräts unbedingt die Anweisungen in der Bedienungsanleitung. Andernfalls besteht Feuergefahr sowie die Gefahr von Personen- und sonstigen Sachschäden. Nähere Einzelheiten finden Sie auf dem Aufkleber an der Rückseite des Ladegeräts.

Merkmale

- Mit dem AIRMAX® Ladegerät können ausschließlich Lithium-Ionen-Akkus geladen werden. Das Gerät ist mit einem Kurzschlusschutz ausgestattet.
- Jedes Ladegerät wird mit schnell austauschbaren Adaptersteckern für verschiedene Netzsteckdosen geliefert (siehe Abbildungen unten).
- Das Gerät arbeitet mit dem IU-Ladeverfahren und ist auf die schnelle Aufladung von 4-6 zelligen Lithium-Ionen-Akkusätzen mit einer Kapazität von 5200 mAh bis 7800 mAh ausgelegt.

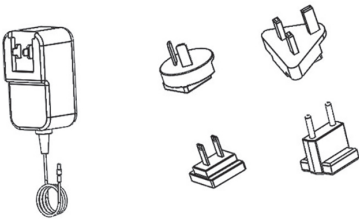
	<ul style="list-style-type: none"> • Betriebsspannung: 100–240 V Wechselstrom • Frequenz: 50-60 Hz bei 150 mA • Betriebstemperatur: 0 bis 40 °C • Relative Luftfeuchtigkeit bei Betrieb: 8 bis 85 % • Erstladung vor erstem Gebrauch der Akkus: 8 Stunden
AIRMAX® Ladegerät–40363	Technische Daten

Verwenden Sie dieses Ladegerät nur für Akkus, die den unten angegebenen technischen Daten entsprechen: Verbinden Sie vor dem Einschalten der Hauptstromversorgung den Gleichstromstecker des Geräts mit dem Akku und den Wechselstromstecker des Geräts mit einer Netzsteckdose (100-240 V Wechselstrom). Vergewissern Sie sich, dass die Ladeanzeigen leuchten.

Es ist normal, dass sich Ladegerät und Akku während des Ladens etwas erwärmen (50 °C), ansonsten bitte nicht mehr verwenden. Nach dem Ladevorgang bitte zuerst den AC-Eingangsstecker des Ladegeräts herausziehen und dann den DC-Ausgangsstecker. Solange die rote LED leuchtet, werden die Akkus noch geladen. Trennen Sie das Batterieladegerät von der Stromversorgung, wenn es nicht benutzt wird.

Sicherheit

Laden Sie ausschließlich die in dieser Bedienungsanleitung genannten Akkus. Verwenden Sie das Ladegerät nicht, wenn es sichtbare Schäden aufweist. Versuchen Sie nicht, das Ladegerät zu reparieren. Andernfalls erlischt der Gewährleistungsanspruch. Außerdem besteht ein erhöhtes Risiko von Unfällen und/oder Schäden. Schützen Sie das Ladegerät unbedingt vor Wasser, Regen und Schnee. Wenden Sie sich an den Lieferanten, wenn Sie Ersatz für das Ladegerät benötigen.

Umweltgerechte Entsorgung

Akkus sind chemische Abfälle und müssen über spezielle Sammelbehälter entsorgt oder bei autorisierten Recyclingzentren abgegeben werden.

BESCHREIBUNG DES CHARGENCODES

Beschreibung des Chargencodes: WLyjjj-xxxx (z. B. WL0013-0005)

WL = Hersteller-Kennzeichnung

y = letzte Ziffer des Produktionsjahres (z. B. 0 für 2020)

jjj = Julianischer (sequenzieller) Produktionstag (z. B. 013 für den 13. Januar)

xxxx = die letzten vier Ziffern der Bestellnummer (z. B. 0005)

TECHNISCHE DATEN

Dieses motorisierte Atemschutzgerät ist leicht und einfach zu bedienen. Es ist mit einem austauschbaren Partikelfilter ausgestattet. Das System bietet einen zuverlässigen Schutz gegen Partikel und Aerosole.

Luftstrom: 170 bis 240 Liter/ Min. Mindestdurchflussmenge 170 Liter/ Min.

Gewicht mit Filter: 1.085 g (Ausgestattet mit 6-Zellen-Akku)

Betriebstemperatur: zwischen -5°C und +55°C

Filtertyp: P R SL

Akkutyp: Austauschbarer und wiederaufladbarer Li-Ion-Akku (4 Zellen) 7,4 V/5200 mAh (6 Zellen) 7,4 V/7800 mAh Ladezyklen > 350

Ladezeit: 4-6 Stunden (je nach Restladung) Ladezyklen >350. Visueller Alarm bei niedriger Batteriespannung.

Optische: akustische Alarme und Vibrationsalarme bei unzureichender Durchflussmenge (unter 170 Liter/ Min) Nennschutzfaktor (NPF) 500. Lärmpegel: 70 dBA

Betriebsdauer: von mehr als 8 Stunden bei minimaler Durchflussmenge mit neuem Filter und voll geladener Batterie in einer sauberen Umgebung.

Hinweis! Die Betriebsdauer kann sich reduzieren, wenn der Filter verstopft und die Batterie nicht völlig aufgeladen ist

GARANTIE

Surewex gewährleistet, dass ihre Produkte (1) den Standardspezifikationen von Surewex am Tag der Auslieferung des Produktes an die Vertragshändler/direkte Käufer von Surewex entsprechen; diese Gewährleistung gilt für folgende Zeiträume ab dem Kauf des Produktes durch den Endnutzer (belegt durch einen gültigen Verkaufsbeleg): (a) 2 Jahre für Airmax+ PAPR 1 Jahre für Akkuladegerät; (2) allen Etikettangaben von Surewex entsprechen und (3) in Übereinstimmung mit allen maßgeblichen Bundes-, Landes- und Regionalgesetzen hergestellt sind, die zum Herstellungszeitpunkt und am Herstellungsort des Produktes gelten. DIESE GEWÄHRLEISTUNG GILT ANSTELLE VON ALLEN ANDEREN AUSDRÜCKLICHEN ODER INDIREKTEN GEWÄHRLEISTUNGEN, EINSCHLIESSLICH ALLER GEWÄHRLEISTUNGEN DER MARKTGÄNGIGKEIT ODER EIGNUNG FÜR EINEN BESTIMMTEN ZWECK. Surewex übernimmt keine Haftung für besondere Schäden, Nebenschäden oder Folgeschäden. Die Haftung von Surewex wegen Vertragsverletzung, rechtswidriger Handlung oder eines anderen Klageanspruchs soll den Kaufpreis des Produktes nicht überschreiten. Es gilt, dass die Käufer und Nutzer die oben genannte Haftung und Haftungsbeschränkung akzeptieren und sie die Bedingungen nicht mit einer mündlichen Vereinbarung oder einem Schreiben, das nicht von Surewex unterzeichnet worden ist, ändern können. Die Haftung von Surewex für Tod/Verletzung wegen Fahrlässigkeit von Surewex wird in dem von der geltenden Gesetzgebung vorgeschriebenen Ausmaß nicht beschränkt.

EU-KONFORMITÄTSERKLÄRUNG:

<https://www.jacksonsafety.com/europe-products-documentation>

Leggere attentamente le presenti istruzioni prima di disimballare il sistema PAPR AIRMAX +[®] JACKSON SAFETY[®]. La mancata osservanza delle istruzioni fornite nel presente documento potrebbe invalidare la garanzia limitata del prodotto e compromettere la propria salute e sicurezza.

La selezione di questo dispositivo di respirazione per la relativa applicazione deve risultare da una valutazione dei rischi condotta da un responsabile di salute e sicurezza. L'utilizzo deve essere rigorosamente conforme alle istruzioni fornite con il prodotto. In caso di domande sull'idoneità del prodotto all'operazione assegnata, rivolgersi al proprio supervisore di salute e sicurezza oppure per ulteriori informazioni contattare il servizio dedicato di assistenza tecnica.

L'impiego del sistema è limitato alle varianti del prodotto indicate sulla presente confezione. Qualsiasi alterazione apportata per l'adattamento ad altri dispositivi di protezione potrebbe compromettere la propria salute e sicurezza.

CONTENUTO

Il sistema di respirazione assistita AIRMAX +[®] JACKSON SAFETY[®] comprende i seguenti elementi:

- Unità di ventilazione con batteria e filtro
- Cintura
- Unità elmetto per saldatura (maschera a casco per saldatura e cappuccio/bardatura) o unità molatura (visiera e cappuccio)
- Tubo e gruppo di protezione
- Caricabatteria
- Batteria agli ioni di litio
- Manuale di istruzioni
- Unità prova di portata

PANORAMICA DEL SISTEMA

Il sistema PAPR AIRMAX +[®] JACKSON SAFETY[®] è stato progettato e fabbricato ai sensi della norma EN 12941:1998+A1:2003+A2:2008 come dispositivo TH3 P R SL.

Il dispositivo ad adduzione d'aria con filtro antiparticolato è montato su una cintura ed è dotato di un contenitore per filtro SL sostituibile ad alta efficienza che fornisce un livello di efficienza filtrante superiore al 99.8 %. Il respiratore fornisce un fattore di protezione nominale pari a 500 quando viene utilizzato unitamente a un filtro antiparticolato originale AIRMAX +[®] JACKSON SAFETY[®] con marcatura CE ai sensi della norma EN 12941:1998+A1:2003+A2:2008 TH3 P R SL.

L'unità di ventilazione (batterie comprese) pesa 900 g e fornisce una portata minima di 170 l/minuto per almeno 8 ore a un'intensità sonora <70 dB. Le batterie agli ioni di litio possono essere ricaricate più volte e sostituite una volta scadute. Devono essere caricate completamente all'inizio del turno di lavoro.

L'unità di ventilazione incorpora una serie di misure di sicurezza che consentono di evitare di modificare inavvertitamente le condizioni del flusso, ovvero:

- Il dispositivo è dotato di un allarme acustico che indica un filtro bloccato o una batteria scarica.
- L'allarme del dispositivo si attiva per circa 1 secondi quando si accende l'unità di ventilazione e si disattiva una volta raggiunta la portata operativa minima. Durante l'uso uno stato di spegnimento deve essere considerato come situazione anomala.
- L'interruttore per l'erogazione d'aria è incassato in modo da non spegnere inavvertitamente l'erogazione d'aria.
- Ciascuna unità AIRMAX +[®] PAPR è dotata di un'unità di prova di portata per verificare la correttezza delle condizioni di portata d'aria. Seguire le istruzioni e le raccomandazioni fornite nel presente manuale.

CONFORMITÀ ALLE NORME EN E MARCATURE CE

Filtro PRSLAIRMAX	Codice prodotto 40302
Codifica a colori del filtro	Bianco (sfondo)
Produttore autorizzato CE	Surewex USA Inc Elgin IL USA 60123
Conformità	EN 12941:1998+A1:2003+A2:2008 TH3 P R SL
Modulo B sotto la sorveglianza dell'organismo notificato	APAVE SUDEUROPE SAS Notified Body 0082 CS60193 13322 MARSEILLE CEDEX 16 France
Modulo C2	APAVE SUDEUROPE SAS Organismo certificato 0082 CS60193 13322 MARSIGLIA CEDEX 16
Marcature CE	Vedere le etichette sui componenti del prodotto

AVVERTENZE E LIMITAZIONI DI UTILIZZO

- Il sistema PAPR non è adatto all'uso in aree scarsamente ventilate (es. in spazi confinati) dove il livello di ossigeno potrebbe essere inferiore al 17%.
- L'utilizzo di questo sistema PAPR deve essere determinato da un responsabile di salute e sicurezza in grado di valutare l'idoneità della protezione offerta dal dispositivo per l'attività specifica e i rischi previsti.
- Non utilizzare il respiratore se non è stata determinata la concentrazione di sostanze pericolose e il relativo impatto su salute e sicurezza da parte di un responsabile di salute e sicurezza.
- L'utente del respiratore deve aver letto il presente manuale e aver pienamente compreso le funzioni e le impostazioni del sistema PAPR AIRMAX +®. L'utilizzo, la pulizia, la manutenzione, la disinfezione e le condizioni di conservazione devono essere conformi alle istruzioni fornite nel presente manuale. I prodotti resi per la sostituzione in garanzia saranno considerati per la sostituzione solo in caso di osservanza di tutte le raccomandazioni fornite nel presente manuale.
- Non utilizzare il respiratore AIRMAX +® in aree in cui potrebbero verificarsi esplosioni. Evitare l'esposizione diretta a fiamme e/o scintille. Non utilizzare il sistema AIRMAX +® in presenza di vento forte.
- Se l'unità di ventilazione emette un allarme acustico, lasciare immediatamente l'area di lavoro ed entrare in un ambiente non contaminato.
- Non conservare né utilizzare il respiratore a temperature oltre i livelli raccomandati nel presente manuale (meno di -5° C oltre +55° C).
- Non utilizzare per la saldatura sopratesta in caso di pericolo di caduta di metallo fuso. Il sistema maschera a casco/filtro per saldatura non offre protezione dal metallo fuso e da schizzi durante la saldatura sopratesta.
- I filtri antiparticelle non sono adatti a fornire protezione contro gas e vapori oltre i limiti di esposizione professionale. Utilizzare esclusivamente filtri P R SL confezionati nell'imballo originale; non utilizzare prodotti non sigillati o usati.
- Esaminare attentamente la guarnizione sigillante per verificare la presenza di eventuali danni visibili. Non utilizzare in caso si sospetti che la manutenibilità sia compromessa. Utilizzare esclusivamente filtri antiparticelle prodotti da Surewex USA correttamente etichettati e confezionati.
- Non tentare di toccare o modificare i componenti del sistema PAPR.
- A ritmi di lavoro molto elevati la pressione nel dispositivo potrebbe diventare negativa al picco di flusso inspiratorio. I sistemi
- AIRMAX +® JACKSON SAFETY® devono essere utilizzati esclusivamente da personale addestrato e competente.
- Impedire l'ingresso di acqua o di altri liquidi nell'unità di ventilazione.
- Se l'unità di ventilazione viene spenta, si deve prevedere una protezione respiratoria minima o assente. Quando l'unità di ventilazione viene spenta, potrebbero verificarsi un rapido accumulo di anidride carbonica e l'esaurimento di ossigeno entro l'elemento di protezione della testa.

- Evacuare l'area contaminata in presenza di un allarme, di danni a qualsiasi parte del prodotto o di variazioni considerevoli del flusso d'aria, oppure se si rilevano odori. Lasciare l'area anche in caso di capogiri, disagio o difficoltà di respirazione.

LINEE GUIDA PER L'APPLICAZIONE

Il sistema PAPR AIRMAX +® può essere utilizzato tra l'altro per proteggere l'utente durante varie attività nelle seguenti applicazioni.

Applicazioni industriali generali	Produzione di vetroresina	Costruzione e manutenzione navale
Agricoltura	Industria mineraria	Industria di trasformazione dei metalli
Costruzione e demolizione	Fonderie	Smaltimento dei rifiuti
Impianti chimici	Verniciatura a spruzzo (a base di acqua)	Saldatura generale
Manutenzione generale	Industria farmaceutica	Fai da te
Lavorazione alimentare	Disinfestazione	Perforazione ed estrazione
Industria mineraria	Trattamento delle acque di scarico	Industria tessile

ASSEMBLAGGIO DEL SISTEMA

AIRMAX +® PAPR con Unità di saldatura per il capo PAPR

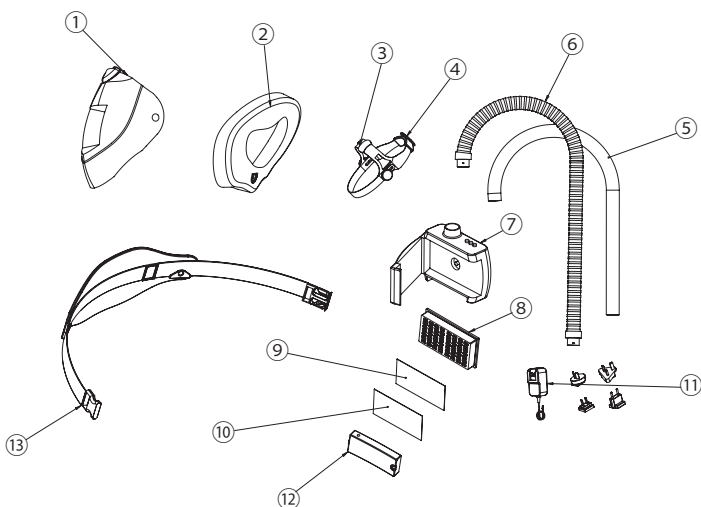

Articolo	Descrizione	Codice del componente
1	TL355 Calotta con sigillo frontale e condotto per l'aria	40100
1	TL455 Calotta con sigillo frontale e condotto per l'aria	40101
1	TL455HH Calotta e caschetto con sigillo frontale e condotto per l'aria	40102
1	TL555 Calotta con sigillo frontale e condotto per l'aria	40103
2	TL355 Sigillo frontale PAPR	40200
2	TL455 Sigillo frontale PAPR	40201
2	TL455HH Sigillo frontale PAPR	40202
2	TL555 Sigillo frontale PAPR	40203
3	copricapo	20692
4	fascia per il sudore	32187
5	Involucro di copertura per tubo PAPR	40330
7	Sistemi Airmax con tubo PAPR e involucro di copertura, 1050mm	40341
8	Unità di ventola Airmax+ PAPR IP54	40381
9	Filtro HEPA PAPR (UE) per saldatura Airmax+	40302
10	Pre-filtri di ricambio Airmax+ - confezione da 10	40311
11	Filtri al carbone di ricambio Airmax+ - confezione da 10	40312
12	Caricabatterie PAPR Airmax+	40363
13	Batteria a 4 celle PAPR Airmax+	40353
13	Batteria a 6 celle PAPR Airmax+	40351
14	Cintura PAPR Airmax+	40371
14	Cintura lavabile/monouso	40372

REGOLAZIONE INIZIALE

- Mettere la cintura intorno alla vita e allacciare le estremità.
- Se la cintura è troppo allentata, far scorrere il regolatore maschio sotto la cintura verso la metà femmina. Se la cintura è troppo stretta, far scorrere il regolatore maschio in direzione opposta alla metà femmina.
- Ripetere i passaggi precedenti finché si ottiene una vestibilità comoda e sicura.



Allentare

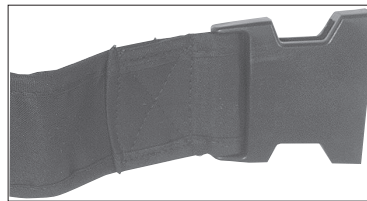

Stringere

Posizionare l'unità di ventilazione intorno alla vita al centro della schiena per ridurre al minimo il rischio di impigliare l'unità di ventilazione o il tubo durante l'uso.

COLLEGAMENTO DEL TUBO ALL'UNITÀ DI VENTILAZIONE AIRMAX +[®]

Allineare i pin del connettore a baionetta del tubo con la base della freccia sull'uscita dell'aria dell'unità di ventilazione. Spingere il connettore a baionetta nell'unità di ventilazione finché raggiunge il fondo del foro quindi ruotarlo in senso orario finché i pin scattano in sede. Ripetere la procedura per collegare l'altra estremità del tubo all'elmetto.



INDOSSARE IL CASCO PER SALDATURA

- Innanzitutto regolare la guida dell'elmetto e regolare la posizione del filtro. Sollevare l'elmetto nella posizione superiore.
- Posizionare sopra il capo e regolare la ruota dentata della bardatura spingendola e ruotandola fin ad ottenere il serraggio desiderato.
- Tirare verso il basso il proteggimento elasticizzato e l'elmetto.
- L'elmetto è pronto per l'uso.



USO DEL PAPP



Accendere l'interruttore sul lato dell'unità. Dopo l'accensione si attiva l'allarme del flusso per circa 1 secondo finché viene raggiunta la portata minima e fornita la protezione respiratoria, a condizione che tutti i componenti siano posizionati in modo che l'utente possa cominciare l'attività.



Il flusso d'aria può essere regolato mediante i pulsanti con due frecce, da 170 l/min fino a 240 l/min. Il numero di diodi di LED verde accesi mostra il livello di flusso d'aria attualmente impostato.

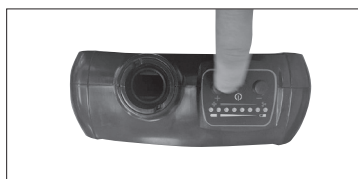

L'unità di ventilazione dovrebbe fornire un flusso d'aria iniziale di +170 l/minuto per almeno 8 ore a un'intensità sonora pari a <math><70\text{ dB}</math>.

CONTROLLO DEL FLUSSO D'ARIA

Con l'unità di respirazione in funzione posizionare l'unità di verifica del flusso sopra il tubo facendo attenzione che la guarnizione di chiusura sia ben stretta sull'uscita dell'aria. Controllare che la pallina dell'indicatore salga al di sopra del limite superato-non superato. Questo semplice dispositivo di prova è fornito con ogni unità AIRMAX +[®]. Jackson Safety raccomanda di eseguire questa operazione almeno all'inizio di ogni turno e dopo aver sostituito il filtro o dopo ogni attività di pulizia o manutenzione.



Sostituzione del sigillo frontale

- Il sigillo frontale è assicurato mediante un gancio e un anello. Per rimuovere/sostituire il sigillo,
- rilasciare il cinturino con bottone automatico a pressione che passa su entrambi i lati del copricapo.
- Separare il gancio e l'anello dal mento e continuare il movimento sui bordi, fino a quando il sigillo non sarà libero.

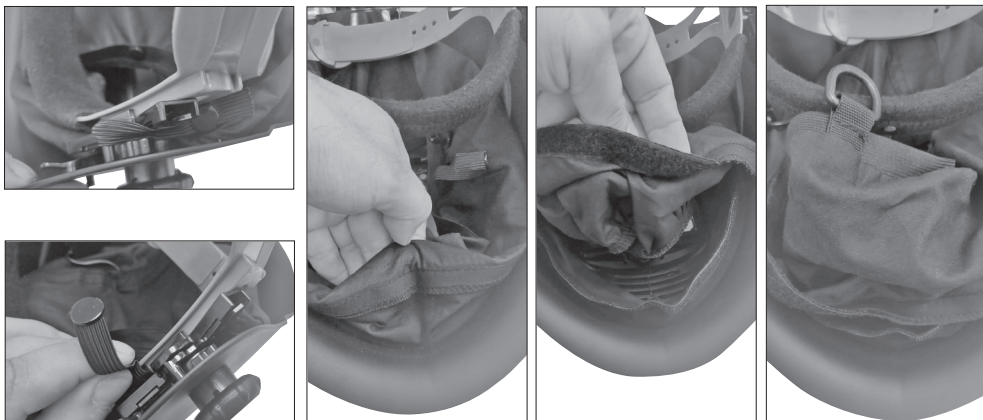

Reinserimento

- Cominciare dal mento assicurandosi che l'anello a D sia nel mento e sia rivolto verso l'esterno.
- Allineare il gancio e l'anello, assicurandosi che il sigillo frontale sia ben distribuito e che non vi siano spazi vuoti.
- Una volta completato l'allineamento, premere insieme il gancio e l'anello e quindi attaccare nuovamente il cinturino del copricapo

RISOLUZIONE DEI PROBLEMI

Ispezionare, pulire e smontare l'unità esclusivamente in un ambiente pulito privo di rischi respiratori. Lasciare sempre l'area contaminata per valutare eventuali problemi riscontrati. Se l'allarme si attiva durante l'esecuzione di un'attività, lasciare l'area contaminata e rimuovere il filtro TH3 P R SL con l'unità di ventilazione accesa. Se l'allarme si disattiva, sostituire il filtro, altrimenti ricaricare l'unità. Controllare il flusso d'aria con l'unità prova di portata. Se il problema persiste dopo aver ricaricato il sistema, rivolgersi all'assistenza tecnica. Verificare che l'unità batteria sia completamente carica all'inizio del turno. L'unità di ventilazione AIRMAX +[®] è impostata in modo da emettere un suono per 1 secondi all'accensione; se l'allarme continua a suonare dopo 4 secondi verificare se il tubo o il filtro siano ostruiti; altrimenti la batteria deve essere sostituita o ricaricata. Se il problema persiste rivolgersi a Surewex USA.

Il corretto funzionamento del flusso d'aria può essere verificato utilizzando la configurazione del paragrafo precedente e inserendo il Gruppo soffiante nel sacco. Per prima cosa tieni la borsa allbtata attorno al ventilatore, in modo che il flusso d'aria non sia ostruito e l'indicatore di fusso sia nel settore verde. Quindi stringere bene intorno al ventilatore, in modo che il fusso si sposti sul settore rosso. In pochi secondi dovrebbe essere udito il suono dell'allarme di fusso (in caso contrario, l'allarme di fusso non finziona correttamente). Rilasciare il sacchetto per liberare il flusso d'aria e l'indicatore si sposta sul settore verde. Dopo alcuni secondi l'allarme dovrebbe interrompersi. Se l'allarme non si ferma, non utilizzare l'unità e cotattare Surew USA inc per assistenza.

CRITERI PER LA SOSTITUZIONE DEL FILTRO

Il filtro va sostituito in tutti i casi in cui si sospetta che la sua integrità sia stata compromessa in seguito a contaminazione o danni.

Occorre inoltre sostituire il filtro al termine della loro durata utile che si può determinare quando l'unità PAPR completamente carica non eroga più un flusso d'aria oltre i 170 l/ minuto, testato con l'unità prova di portata fornito con il prodotto. Questo fattore indica chiaramente che il filtro è ostruito e deve essere sostituito.

Se l'allarme si disattiva dopo aver sostituito il filtro, l'unità di nuovo è funzionante, altrimenti ricaricare l'unità prima di usarla in un'area contaminata. Verificare sempre il flusso d'aria con l'unità prova di portata per assicurarsi che l'unità sia funzionante.

ESTRAZIONE DEL FILTRO

Aprire l'apertura del filtro: Afferrare la ventola e tirare verso l'alto la copertura dal lato destro della ventola.

ATTENZIONE! Non è permesso l'uso di alcuno strumento per aprire la copertura del filtro.

Per rimuovere il filtro, estrarlo dall'unità. Pulire l'unità dalla polvere, facendo attenzione che quest'ultima non entri nell'imbocco dell'aria.



INSTALLAZIONE DEI FILTRI

Ispezionare la guarnizione sigillante del filtro e i pannelli del filtro escludendo la presenza di danni e verificando che il supporto del filtro sia pulito; infine assemblare il nuovo filtro nell'unità di ventilazione. Assicurarsi che i nuovi filtri vengano utilizzati entro la data di scadenza.

Posizionare il filtro sopra la rientranza circolare corrispondente nell'unità di ventilazione. Ruotare leggermente finché le 4 alette entrano nelle rientranze corrispondenti. Spingere il filtro in basso verso l'unità di ventilazione ruotando in senso antiorario finché il sistema a baionetta a 4 vie scatta in posizione.

ATTENZIONE!

È essenziale che l'utente non confonda le indicazioni sul filtro relative a qualsiasi standard diverso da EN 12941:1998 + A1:2003 + A2:2008 con la classificazione del dispositivo se utilizzato con questo filtro.

I filtri devono essere regolarmente controllati (vedi Test del flusso dell'aria) e sostituiti. I filtri sono progettati per essere sostituiti e non puliti/riutilizzati.

MANUTENZIONE DEL SISTEMA AIRMAX +®

- L'unità di ventilazione, l'alloggiamento del filtro e gli elementi di protezione della testa devono essere regolarmente puliti per mantenerli perfettamente funzionanti.
- Per utenti singoli, le unità possono essere pulite con un panno inumidito con acqua tiepida e sapone o con una salviettina
- antibatterica.
- Per utenti diversi, le unità devono essere disinfettate quando vengono passate da un utente all'altro. Impedire l'ingresso di liquidi all'interno dell'unità di ventilazione o sull'elemento del filtro. Lasciare asciugare all'aria le parti. In nessun caso devono essere utilizzati solventi o detergenti abrasivi. L'unità non deve essere asciugata mediante calore.
- L'unità deve continuare a fornire protezione alla specifica designata per almeno 1.5 anni ove mantenuta in conformità alle presenti istruzioni. Prima di ogni uso l'utente deve verificare che tutti i componenti del sistema siano privi di difetti, quali aree bruciate, fori, crepe, filtri e tubi rotti, crepe nelle visiere, negli ADF e nelle maschere a casco.
- L'unità continuerà a fornire protezione, secondo le specifiche di progettazione, per almeno 3 anni se sottoposta a manutenzione secondo queste istruzioni. La durata dipende da vari fattori quali tipologia d'utilizzo, pulizia, stoccaggio e manutenzione.

Durata a scaffale a partire dalla data di produzione, se in presenza della confezione originale e di condizioni di stoccaggio consigliate.	
1 Unità di motore/ventola	5 anni
2 Pacco batterie (Standard + HD)	1 anno
3 Filtro P R SL	5 anni
4 Casco	5 anni
5 ADF (Filtro auto-scurente)	5 anni

- Prima di ogni uso, l'utilizzatore deve controllare che tutti i componenti del sistema siano privi di difetti, quali aree bruciate, fori, fessure o filtri e tubi rotti, visori, ADF o caschetti crepati.

Se è necessaria una pulizia ulteriore, lasciare inserito il filtro/cartuccia e il tubo per la respirazione, per minimizzare la quantità di materiale che ricade sul motore/ventola. L'Airmax+ può ora essere sciacquato sotto l'acqua corrente, senza essere immerso, o messo in un respiratore. La temperatura dell'acqua non deve superare i 122°F (50°C). Le ventole che sono cadute o si sono danneggiate non vanno lavate, in modo da evitare un eventuale ingresso dell'acqua. Una volta che l'unità è stata lavata e asciugata, il filtro deve essere gettato e non riutilizzato.

CARICA DELLA BATTERIA

- Una volta raggiunto il flusso minimo, è meglio lasciare scaricare completamente l'unità prima di effettuare la ricarica. La batteria può essere caricata mentre è installata nell'unità di ventilazione oppure estratta e caricata separatamente.
- Inserire il caricatore nella presa, collegare la spina al termine del filo nella presa sul retro della
- batteria.
- La carica dura un massimo di 8 ore. Una durata di carica inferiore corrisponderà a un tempo di funzionamento ridotto dell'unità AIRMAX +[®] Jackson Safety.



RIMOZIONE E RIPOSIZIONAMENTO DELLA BATTERIA

- Per rimuovere la batteria, rimuovere prima il filtro (per farlo vedi la sezione Rimozione del filtro). Quindi tenere l'unità motore rivolta verso il basso (in un'area pulita e priva di agenti contaminanti) e premere con attenzione la linguetta di aggancio vicino al punto di ricarica spostandolo con il pollice dall'unità motore, spingendo al contempo giù la batteria in direzione della parte superiore dell'unità motore.

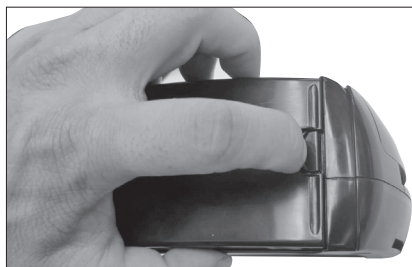

- Per la sostituzione della batteria, inserirla nel vano e farla scorrere fino in fondo fino a quando la linguetta di aggancio scatta in posizione. A questo punto sostituire il filtro (vedi la sezione Inserire il filtro).

CONSERVAZIONE E TRASPORTO

Quando l'unità di ventilazione e gli elementi di protezione della testa non vengono utilizzati oppure durante il trasporto, occorre conservarli nella confezione in cui sono stati forniti, in un luogo lontano dalla luce solare diretta e dal contatto con solventi o con altre superfici od oggetti che potrebbero danneggiarli. Non conservare in aree con condizioni estreme di temperatura (inferiore a 0°C o superiore a +40°C) o umidità (superiore al 75% di umidità relativa).

Manuale di istruzioni per il caricabatteria AIRMAX +®

Codice componente: 40363

Questo caricatore è conforme alle normative europee. Si prega di leggere e conservare le istruzioni con attenzione, in quanto contengono importanti descrizioni relative a funzionamento e sicurezza. Se il caricatore non viene utilizzato in conformità al presente manuale, si corre il rischio di causare incendi, lesioni alle persone o danni alle apparecchiature. Per ulteriori dettagli consultare l'etichetta sul retro del caricatore.

Caratteristiche

- Il caricatore AIRMAX +® è adatto solo per batterie agli ioni di litio ed è dotato di un dispositivo di protezione da cortocircuito.
- Ciascun caricatore è dotato di un adattatore per presa a cambio rapido (vedere la figura di seguito). È progettato per caricare
- rapidamente batterie agli ioni di litio a 4-6 celle con una capacità di 5200 mAh a 7800mAh.

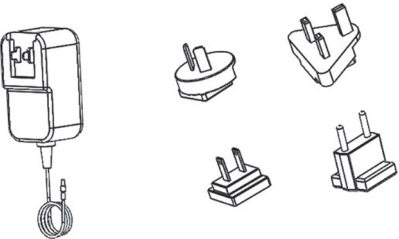
	<ul style="list-style-type: none"> • Gamma di funzionamento: 100 Vca – 240 Vca • Frequenza: 50-60 Hz a 150 mA • Gamma temperatura di funzionamento: da 0°C a 40°C • Umidità relativa di funzionamento: dall'8% all'85% • Carica iniziale prima del primo utilizzo delle batterie: 8 ore
Caricatore AIRMAX®: 40363	Specifiche tecniche

Utilizzare il caricatore soltanto con batterie conformi alle specifiche riportate nella tabella: collegare la spina di uscita c.c. alla batteria e collegare la spina di ingresso c.a. all'alimentazione 100-240 Vca prima di collegare alla presa di corrente; verificare che le spie di ricarica siano illuminate.

È normale che il caricatore e la batteria si riscaldino (sotto a 50°C) durante la carica; a temperature superiori interrompere l'uso. Scollegare prima la spina di ingresso c.a. del caricatore, quindi scollegare la spina di uscita c.c. al termine della carica. Il LED rosso indica che le batterie sono ancora in carica. Non lasciare il caricabatteria collegato alla presa di corrente quando non viene utilizzato.

Sicurezza

Non caricare altre batterie diverse da quelle specificate in questo manuale. Non usare il caricatore in presenza di danni visibili. Non tentare di riparare il caricatore, per evitare di invalidare la garanzia e di aumentare il rischio di incidenti e/o danni. Non esporre mai il caricatore ad acqua, pioggia o neve. Se occorre un caricatore di ricambio, rivolgersi al proprio fornitore.

Smaltimento

Le batterie sono rifiuti chimici, pertanto vanno smaltite in contenitori speciali oppure consegnate presso centri di riciclaggio autorizzati.

DESCRIZIONE DEL CODICE DEL LOTTO

Descrizione del codice del lotto: WLyjjj-xxxx (ad es. WL0013-0005)

WL = Identificazione del produttore

y = Ultima cifra dell'anno di produzione (ad es. 0 per il 2020)

jjj = Giorno giuliano (sequenziale) della produzione (ad es. 013 per il 13 gennaio)

xxxx = Ultime quattro cifre del numero dell'ordine di acquisto (ad es. 0005)

DATI TECNICI

Questo respiratore motorizzato è leggero e facile da usare. È dotato di un filtro antiparticolato sostituibile. Il sistema offre un'affidabile protezione contro particolati e aerosol.

Flusso d'aria: da 170 a 240 litri/min. Livello minimo di flusso 170 litri/min. Peso filtro

incluso: 1085 g (Compresivo di batteria a 6 celle)

Temperatura operativa: fra -5°C e +55°C Tipo di filtro: PRSL

Tipo di batteria: Li-Ion sostituibile e ricaricabile (4 celle) 7.4V/5200mAh (6celle) 7.4 V/7800mAh Cicli di ricarica >350. Segnalazione visiva per bassa carica residua.

Segnalazione audio, visiva e con vibrazione per flusso d'aria insufficiente (sotto i 170 litri/min.)

Fattore di protezione nominale: (NPF) 500

Livello di rumore: 70DbA

Tempo di operatività: superiore alle 8 ore al livello minimo di flusso con filtro nuovo e batteria completamente carica in ambiente pulito.

Nota! Il tempo di operatività può essere ridotto in caso di filtro intasato o batteria con poca carica

GARANZIA

Surewexx garantisce che i suoi prodotti (1) sono conformi alle specifiche standard di Surewexx a partire dalla data di consegna ai distributori autorizzati / acquirenti diretti di Surewexx e sono garantiti per i seguenti periodi dalla data dell'acquisto dell'utente finale (verificati da una ricevuta d'acquisto valida) (a) 2 anni per Aimax+ PAPR 1 anni per Caricabatterie ; (2) sono conformi a tutte le rappresentazioni dell'etichettatura Surewexx; e (3) sono fabbricati nel rispetto di tutte le leggi federali, statali e locali applicabili e in vigore nel momento e nel luogo di fabbricazione dei prodotti. QUESTA GARANZIA SOSTITUISCE TUTTE LE ALTRE GARANZIE, ESPRESSE O IMPLICITE, INCLUSE LE GARANZIE DI COMMERCIALIZZABILITÀ O IDONEITÀ PER SCOPI SPECIFICI. Surewexx non è responsabile per qualsiasi tipo di danni particolari, incidentali o consequenziali. La responsabilità di Surewexx per una violazione del contratto, fatto illecito o azione legale non deve superare il prezzo di acquisto del prodotto. Si considera che gli acquirenti e gli utenti abbiano accettato la garanzia di cui sopra e la limitazione di responsabilità, e non possono modificare i termini con un accordo verbale o una qualsiasi scrittura non firmata da Surewexx. Nella misura richiesta dalla legge applicabile, Surewexx non limita la sua responsabilità per morte / lesioni derivanti da una negligenza di Surewexx.

DICHIARAZIONE DI CONFORMITÀ UE:

<https://www.jacksonsafety.com/europe-products-documentation>

Antes de desempacar su JACKSON SAFETY® AIRMAX+® PAPR, lea detenidamente estas instrucciones. El incumplimiento de las instrucciones de este folleto puede anular la garantía limitada del producto y afectar su salud y seguridad personal.

La elección de este equipo de respiración para el uso previsto debe efectuarse con base en una evaluación de riesgos realizada por un profesional en salud y seguridad industrial. El uso del producto debe ajustarse estrictamente a las instrucciones adjuntas. Si tiene preguntas acerca de la idoneidad del producto para el trabajo previsto, hable con el responsable de salud y seguridad industrial o llame a nuestra línea directa de asistencia técnica para solicitar asesoría.

El uso de este sistema queda limitado a las variantes del producto señaladas en el empaque. Toda alteración efectuada para adaptar el equipo a otros aparatos de seguridad puede afectar la salud y seguridad personal del usuario.

CONTENIDO

- Este respirador motorizado JACKSON SAFETY® AIRMAX +® incluye lo siguiente:
- Ventilador con pila y filtro
- Cinturón
- Casco para soldar (casco para soldar y capuchón o accesorios) o equipo para esmerilar (visera y capuchón)
- Manguera y cubre manguera
- Cargador para pila
- Pila de ion de litio
- Instructivo
- Unidad de prueba de flujo

INFORMACIÓN GENERAL DEL SISTEMA

JACKSON SAFETY® AIRMAX +® ha sido diseñado y fabricado para cumplir con la norma EN 12941:1998+A1:2003+A2:2008 como equipo TH3 P R SL.

Este aparato motorizado para la filtración de partículas se sujeta a un cinturón y cuenta con una canastilla para filtro SL intercambiable de alta eficiencia con una filtración superior al 99.8%. El sistema de respiración ofrece un Factor de Protección Nominal (Nominal Protection Factor, NFP) de 500 cuando se utiliza con un filtro de partículas JACKSON SAFETY® AIRMAX +® original avalado por la CE como EN 12941:1998+A1:2003+A2:2008 TH3 P R SL.

El ventilador (que incluye pilas) pesa 900 g a una tasa mínima de flujo de 170 lpm por al menos 8 horas a una cómoda intensidad de ruido de <70 dB. Las pilas de ion de litio se pueden recargar varias veces y se pueden reemplazar al término de su ciclo de vida; al inicio del turno de trabajo deberán cargarse completamente.

El ventilador integra diversas medidas de seguridad para evitar cambios inadvertidos en el flujo, como las siguientes:

- El aparato tiene una alarma sonora que avisa sobre el boqueo del filtro o bajo voltaje de la pila.
- La alarma se activa por aproximadamente 1 segundos al encender el ventilador y se desactiva cuando alcanza el flujo mínimo de funcionamiento. Cuando el aparato está en uso, la condición de apagado se considera anormal.
- El interruptor del suministro de aire está oculto, por lo que no es posible apagar el suministro de aire por accidente.
- Todas las unidades AIRMAX +® PAPR incluyen una unidad de prueba de flujo para verificar el suministro apropiado de aire. Siga las instrucciones y recomendaciones provistas en este instructivo.

EN CUMPLIMIENTO NORMATIVO Y MARCADO CE

P R SL-Filtro AIRMAX:	Código de producto: 40302
Código de color del filtro:	Blanco (fondo)
Fabricante autorizado por EC:	Surewex USA Inc Elgin IL USA 60123
Cumplimiento normativo:	EN 12941:1998+A1:2003+A2:2008 TH3 P R SL
Módulo B bajo la supervisión del organismo notificado	APAVE SUDEUROPE SAS Notified Body 0082 CS60193 13322 MARSEILLE CEDEX 16 France
Módulo C2	APAVE SUDEUROPE SAS Organismo notificado 0082 CS60193 13322 MARSELLA CEDEX 16
Marca CE:	Consulte las etiquetas de los componentes del producto

ADVERTENCIAS Y LIMITACIONES DE USO

- Este PAPR no es apropiado para trabajar en áreas con escasa ventilación (espacios confinados) en los que se sospeche que la cantidad de oxígeno es menor de 17%.
- La decisión de utilizar este sistema PAPR debe tomarla un profesional en salud y seguridad industrial capaz de determinar la idoneidad del grado de seguridad ofrecida por el aparato considerando el trabajo por realizar y los riesgos pertinentes.
- Si la concentración de sustancias peligrosas y su impacto en la salud y seguridad personal no han sido determinados por un profesional en salud y seguridad industrial, no utilice este aparato respiratorio.
- El usuario de este sistema respiratorio deberá leer detenidamente este instructivo y comprender a fondo las funciones y selecciones del sistema PAPR AIRMAX +®. El uso, limpieza, mantenimiento, desinfección y condiciones de almacenamiento se encuentran a continuación de las instrucciones aquí provistas. Los productos devueltos para recambio por garantía se considerarán para recambio solo si se han seguido al pie de la letra todas las recomendaciones aquí provistas.

- No utilice el sistema de respiración AIRMAX +® en áreas en las que puedan ocurrir explosiones. Evite la exposición directa a flamas
- chispas. No utilice el sistema AIRMAX +® cuando sople fuerte el viento.
- Si la alarma del ventilador suena, salga de inmediato del área de trabajo y diríjase a un área no contaminada.
- No almacene ni utilice este sistema de respiración a temperaturas superiores o inferiores a las recomendadas en este instructivo
- (por debajo de -5° C NI POR ENCIMA DE + 55° c).
- No se utilice para soldar sobre la cabeza donde existe riesgo de caída de metal fundido. Este sistema de filtro y casco para soldar no brinda protección contra metal fundido y chispas al soldar directamente sobre la cabeza.
- Los filtros de partículas no son seguros para proteger contra gases y vapores más allá de los límites de exposición laboral. Utilice exclusivamente filtros P R SL en su envase original; no utilice productos sin sello ni de segunda mano.
- Revise con atención la junta de sellado y verifique que no existan daños visibles. No utilice el aparato si sospecha que puede afectar su mantenimiento. Utilice exclusivamente filtros de partículas fabricados por Surewerx USA embalados y etiquetados apropiadamente.
- No intente tocar ni modificar los componentes de este PAPR.
- Cuando se somete a un trabajo intenso, la presión del aparato puede tornarse negativa al flujo máximo de inhalación. Los sistemas
- JACKSON SAFETY® AIRMAX +® deberán ser utilizados exclusivamente por personal competente y capacitado.
- Evite la entrada de agua u otros líquidos en el ventilador.
- Al apagar el ventilador, la seguridad respiratoria es mínima o nula. Si el ventilador se apaga, es posible que se acumule rápidamente el bióxido de carbono y se agote el oxígeno en el interior de la unidad.
- Salga del área contaminada si cualquiera de las alarmas se activa, alguna parte del producto se daña, observa cambios considerables en el flujo de aire o detecta algún olor. Si siente mareos, molestias o dificultad para respirar, salga también del área.

GUÍA DE USO

A título enunciativo mas no limitativo, el PAPR AIRMAX +® se puede utilizar de manera efectiva para proteger al usuario en distintos tipos de trabajo en las siguientes áreas

Uso industrial	Fabricación de GRP	Construcción y mantenimiento de barcos
Agricultura	Minería	Industria metalmeccánica de la transformación
Construcción y demolición	Fundiciones	Procesamiento de desechos
Plantas químicas	Aplicación de pintura en aerosol (acuosa)	Soldadura general
Mantenimiento general	Industria farmacéutica	DIY
Procesamiento de alimentos	Control de plagas	Perforación de túneles y canteras
Minería	Tratamiento de agua potable y aguas negras	Fabricación de textiles

ARMADO DEL SISTEMA

Equipo de protección personal (PAPR) con casco de soldadura PAPR AIRMAX +®

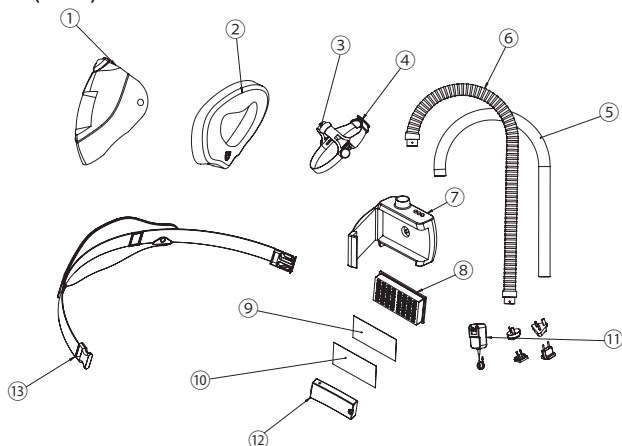

Artículo	Descripción	Código de la pieza
1	Carcasa con sello facial y conducto de aire TL355	40100
1	Carcasa con sello facial y conducto de aire TL455	40101
1	Carcasa y casco de seguridad con sello facial TL455HH	40102
1	Carcasa con sello facial y conducto de aire TL555	40103
2	Sello facial PAPR TL355	40200
2	Sello facial PAPR TL455	40201
2	Sello facial PAPR TL455HH	40202
2	Sello facial PAPR TL555	40203
3	Arnés	20692
4	Banda de absorción de sudor	32187
5	Funda protectora para tubo PAPR	40330
7	Tubo PAPR con funda protectora Airmax Systems, 1050 mm	40341
8	Unidad de ventilación de aire PAPR Airmax+ IP54	40381
9	Filtro de soldadura HEPA PAPR (UE) Airmax+	40302
10	Conjunto de 10 prefiltros de repuesto Airmax+	40311
11	Conjunto de 10 filtros de carbono de repuesto Airmax+	40312
12	Cargador de batería PAPR Airmax+	40363
13	Cargador de batería de 4 celdas PAPR Airmax+	40353
13	Cargador de batería de 6 celdas PAPR Airmax+	40351
14	Faja PAPR Airmax+	40371
14	Cinturón lavable/desechable	40372

AJUSTE INICIAL

Colóquese el cinturón en la cintura y abroche los extremos.

Si el cinturón le queda demasiado flojo, deslice el broche macho por el cinturón hacia el broche hembra.

Si el cinturón queda demasiado apretado, deslice el broche macho en sentido opuesto al broche hembra.

Repita el proceso anterior hasta lograr un ajuste cómodo y seguro.



Aflojar

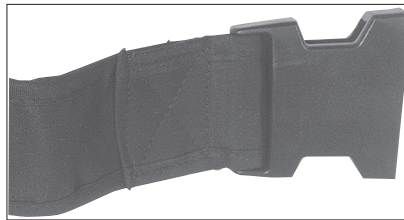

Apretar

Colóquese el ventilador alrededor de la cintura al centro de la espalda para minimizar el riesgo de que el ventilador o la manguera se atoren mientras los usa.

ACOPLAMIENTO DE LA MANGUERA AL VENTILADOR AIRMAX +®

Alinee los pernos del conector de la bayoneta de la manguera con la parte inferior de la flecha que se encuentra en la salida de aire del ventilador. Empuje el conector de la bayoneta en el ventilador hasta el fondo del orificio y gírelo hacia la derecha hasta que los pernos localizadores se ajusten bien. Repita el procedimiento para fijar el otro extremo de la manguera al casco.



AJUSTE DEL CASCO PARA SOLDAR DUO

- Primero prepare la guía del casco y ajuste el filtro para soldar. Levante el casco a su posición superior.
- Póngaselo en la cabeza y ajuste la perilla de trinquete empujándola hacia dentro y girándola hasta lograr un ajuste satisfactorio.
- Tire de la guarda elástica de mentón hacia abajo y al mismo tiempo tire hacia abajo del casco.
- El casco está listo para usarse.

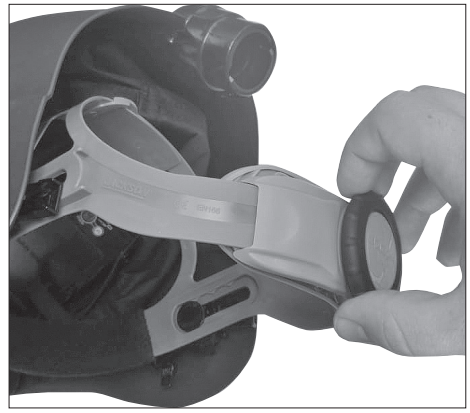

FUNCIONAMIENTO DEL PAPR

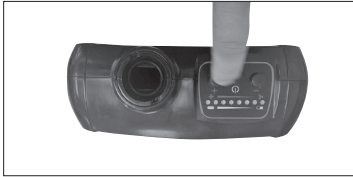
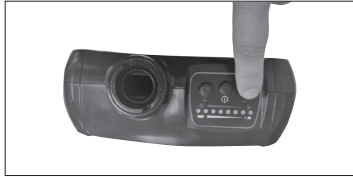
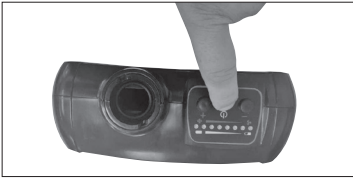

Encienda el interruptor de encendido y apagado que se encuentra en el costado de la unidad. Después de encender, la alarma de flujo se activa por aproximadamente 4 segundos hasta alcanzar la tasa mínima de flujo; la protección respiratoria se da siempre y cuando todos los componentes estén en su lugar para que el usuario inicie su trabajo.

El flujo de aire se puede ajustar mediante los dos botones con flechas entre 170 l/min y 240 l/min.

El número de diodos LED verdes encendidos muestra el nivel de flujo de aire real.

El ventilador debe suministrar un flujo inicial de aire de +170 lpm por un mínimo de 8 horas a una cómoda intensidad de ruido de <70 dB.

VERIFICACIÓN DEL FLUJO DE AIRE

Con la unidad de ventilador en funcionamiento, colocar la Unidad de prueba de flujo en la manguera, de modo que la junta de sellado esté bien sujeta a la salida de aire. Comprobar que la bola indicadora se eleve por encima del marcador de paso-fallo. Este sencillo aparato de prueba se incluye en todas las unidades AIRMAX®. Jackson Safety recomienda efectuar esta prueba por lo menos al inicio de cada turno y después de cambiar el filtro o efectuar cualquier otra operación de limpieza o mantenimiento.



Sustitución del sello facial

El sello facial se fija con velcro para su extracción o sustitución.

- Libere del cierre a presión la correa que pasa por ambos lados del arnés.
- Separe el velcro de la barbilla y tire de los lados hasta que el sello facial salga.



- Para volver a colocarlo:
- Comience por la barbilla asegurándose de que la anilla en forma de D esté colocada sobre la barbilla y mirando hacia afuera.
- Extienda el velcro alineado a lo largo de toda la superficie, asegurándose de que el sello facial esté uniformemente distribuido y de que no queden espacios.
- Una vez alineado, presione el velcro una vez que la superficie esté emparejada y vuelva a abrochar la correa del arnés.

RESOLUCIÓN DE PROBLEMAS

Inspeccione, limpie y desarme esta unidad exclusivamente en un lugar donde no se sospeche la existencia de riesgos respiratorios. Siempre que se presente un problema que exija evaluación, salga del área contaminada.

Si alarma suena durante la ejecución de un trabajo, salga del área contaminada y saque el filtro TH3 P R SL con el ventilador encendido. Si la alarma deja de sonar, cambie el filtro; en caso contrario, recargue la unidad. Verifique el flujo de aire con la unidad de prueba de flujo. Si el problema continúa después de recargar el sistema, solicite asistencia técnica.

Asegúrese de que la pila esté completamente cargada al inicio del turno. El ventilador de AIRMAX +[®] está programado para emitir un sonido por 1 segundos al encender la unidad; si la alarma suena por más de 4 segundos, verifique que no esté obstruida la manguera o el filtro; en caso contrario es necesario recambiar o recargar la pila. Si el problema persiste, solicite apoyo técnico a Surewerx USA.

CRITERIOS PARA EL RECAMBIO DEL FILTRO

El filtro debe cambiarse siempre que se sospeche que ha sido afectado por la contaminación o ha sufrido daños físicos.

El filtro también debe cambiarse al término de su ciclo de vida, lo cual se evidencia cuando la unidad PAPR no es capaz de suministrar un flujo de aire mayor de 170 lpm conforme a la medición de la unidad de prueba de flujo aun a carga completa y en funcionamiento normal. Esto indica claramente que el filtro está saturado y debe cambiarse.

Si la alarma deja de sonar después de cambiar el filtro, significa que la unidad está funcionando de manera normal nuevamente; en caso contrario, recargue la unidad antes de utilizarla en un área contaminada. En todo caso compruebe que el flujo de aire sea normal con la unidad de prueba de flujo a fin de asegurarse de que la unidad esté funcionando bien.

EXTRACCIÓN DEL FILTRO

Apertura de la tapa del filtro: Tome el ventilador y levante la tapa del lado derecho de la pieza.

¡ATENCIÓN! Está terminantemente prohibido el uso de herramientas para abrir la tapa del filtro.

Para extraer el filtro de la unidad, tire de él. Limpie el polvo de la unidad cerciorándose de que no entre polvo en la entrada de aire.



INSTALACIÓN DEL FILTRO

Examine la junta de sellado del filtro y los paneles del filtro para verificar que no presente daños; aproveche para comprobar que el portafiltros esté limpio y por último instale el nuevo filtro en el ventilador. Asegúrese de que los nuevos filtros se utilicen dentro de su fecha de caducidad.

Insertar un nuevo filtro: Vuelva a colocar el filtro en su posición y empújelo suavemente hasta que encaje bien en la carcasa de la unidad.

Para cerrar la tapa del filtro, simplemente encaje a presión la tapa en su lugar. Preste especial atención a que la tapa encaje correctamente en el ventilador. No trate de utilizar la unidad de ventilador sin la tapa adecuadamente colocada.

¡ADVERTENCIA!

Es imprescindible que el usuario no confunda las marcas del filtro relativas a cualquier otra norma que no sea la EN12941:1998 + A1:2003 + A2:2008 con la clasificación del aparato cuando se utiliza con este filtro.

Los filtros deben ser controlados regularmente (ver Prueba de flujo de aire) y reemplazados. Los filtros están destinados a ser sustituidos y no a ser limpiados/reutilizados.

MANTENIMIENTO DEL SISTEMA AIRMAX +®

- El ventilador, el portafiltros y el casco deben limpiarse periódicamente para mantenerlos en buenas condiciones de funcionamiento.
- Si se destina a un solo usuario, la unidad puede limpiarse con un paño humedecido en agua tibia y jabón o con un paño antibacteriano.
- Si se destina a varios usuarios, la unidad debe desinfectarse al pasar de un usuario a otro. Evite la entrada de líquidos al interior del ventilador y el elemento del filtro. Las piezas deben dejarse secar al aire. En ningún caso deben usarse solventes ni abrasivos. Evite secar la unidad por calor.
- La unidad ofrece protección conforme a las especificaciones de diseño por un mínimo de 1.5 años si se le da mantenimiento según estas instrucciones. Antes de cada uso, el usuario debe verificar que todos los componentes del sistema estén libres de daños, como áreas quemadas, perforaciones o grietas, que el filtro y las mangueras no estén rotas, y que la visera, el ADF y el casco no estén agrietados.
- La unidad debe continuar brindando protección según las especificaciones diseñadas durante al menos 3 años siempre que el mantenimiento se efectúe de acuerdo con estas instrucciones. Su vida útil depende de varios factores, como el tipo de uso, la limpieza, el almacenamiento y el mantenimiento.

Periodo máximo de almacenamiento desde la fecha de fabricación en que se empaqueta en su empaque original y se almacena conforme a las condiciones de almacenamiento recomendadas.

1. Unidad de motor / ventilador	5 años
2. Lote de baterías (estándar + HD)	1 año
3. Filtro P R SL	5 años
4. Casco de seguridad	5 años
5.ADF (filtro de oscurecimiento automático)	5 años

- Antes de cada uso, el usuario debe verificar que todos los componentes de este sistema estén libres de defectos, como zonas quemadas, agujeros, grietas o resquebrajaduras en filtros, tubos, visores, ADF o cascos.
- Si se requiriera limpieza adicional, mantenga al margen el filtro/cartucho y el tubo de respiración, con el fin de minimizar la caída de material sobre el motor/ventilador. El Airmax+ ahora se puede rociar con agua corriente, pero no se puede sumergir ni poner en un respirador. La temperatura del agua no debe exceder los 122 °F (50 °C). Los ventiladores que se hayan caído o dañado no deben rociarse con agua debido a una posible entrada de agua. Una vez que la unidad se haya rociado y secado, el filtro debe desecharse y no reutilizarse
- La unidad del cargador es un cargador inteligente, lo que significa que una vez que la batería está completamente cargada, la unidad del cargador deja de proveer de energía a la batería, lo que permite que la batería se cargue durante la noche.
- No se recomienda cargar las baterías durante periodos de tiempo demasiado prolongados, ya que esto puede reducir la capacidad de las baterías.

CARGA DE LA PILA

- Cuando la unidad alcance el flujo mínimo nominal (Minimum Design Flow, MDF), lo mejor es dejar que la pila se agote completamente antes de recargarla. La pila se puede cargar instalada en el ventilador o bien se puede extraer y cargar fuera del ventilador.
- 
- Conecte el cargador a la toma e introduzca el conector del extremo del cable en la entrada de la parte posterior de la pila.
 - La carga debe durar un máximo de 8 horas. Un tiempo de carga inferior implicará un tiempo menor
 - de funcionamiento de la unidad AIRMAX +® de Jackson Safety.

EXTRACCIÓN Y CAMBIO DE LA PILA

- Para retirar la batería, primero hay que extraer el filtro (para ello, consultar la sección de Extracción de filtros). Ahora mantenga la unidad del motor boca abajo (en un área limpia y alejada de contaminantes) y empuje cuidadosamente la lengüeta de sujeción junto al punto de carga lejos de la unidad del motor con el pulgar mientras empuja la batería hacia la parte superior de la unidad del motor.
- Para reemplazar la batería, colóquela en la cavidad y deslícela hacia atrás hasta el tope, hasta que la lengüeta de sujeción haga clic en el lugar. Ahora cambie el filtro (consulte la sección de Colocación del filtro).

ALMACENAMIENTO Y TRANSPORTACIÓN

Cuando no utilice o cuando transporte el ventilador y el casco, guárdelos en el estuche original y almacénelos en un lugar alejado de la luz directa del sol y del contacto con solventes u otras superficies u objetos que puedan afectar su funcionamiento o dañarlos. Evite almacenarlos en lugares con temperaturas extremas (fuera del rango de -5 a 55°C) o humedad extrema (humedad relativa mayor de 75%).

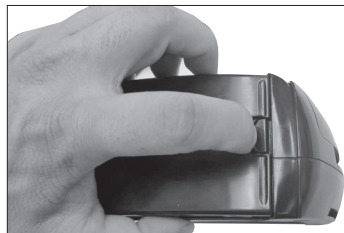

INSTRUCTIVO DEL CARGADOR PARA PILA DEL AIRMAX +®

Código de pieza: 40363

Este cargador cumple con las normas reglamentarias europeas. Lea detenidamente y conserve estas instrucciones ya que contienen información importante sobre el funcionamiento del aparato y su seguridad personal. Si el cargador no se usa conforme a las especificaciones de este instructivo, existe el riesgo de causar incendios o lesiones personales o dañar el equipo. Consulte los detalles en la etiqueta de la parte posterior del cargador.

Características

- El cargador AIRMAX +® PAPER está diseñado exclusivamente para pilas de ion litio e incluye un dispositivo de protección contra
- cortocircuitos.
- El cargador cuenta con adaptadores sencillos para diversos tipos de tomas de corriente (ver la siguiente ilustración). Está diseñado para cargar de manera rápida pilas de 4 a 6 celdas de ion litio con capacidad de 5200mAh.

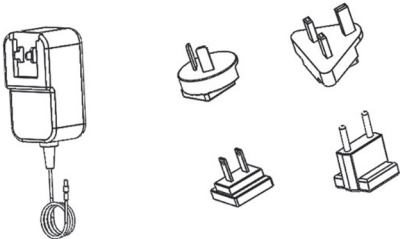
	<ul style="list-style-type: none">• Rango de funcionamiento: 100 a 240VCA• Frecuencia: 50 a 60 Hz a 150 mA• Rango de temperatura de funcionamiento: 0 a 40°C• Humedad relativa de funcionamiento: 8 a 85%• Carga inicial antes del primer uso de la pila: 8 horas
Cargador AIRMAX® - 40363	Especificaciones técnicas

Use este cargador exclusivamente con pilas que cumplan con las especificaciones de la siguiente tabla: Antes de encender la fuente de alimentación, conecte la salida CD a la pila y luego conecte la entrada CA a una toma de 100 a 240 VCA; asegúrese de que las luces de carga se iluminen.

Es normal que el cargador y la pila se calienten (a una temperatura menor de 50°C) durante la recarga; si la temperatura es mayor, suspenda su uso. Cuando la recarga termine, desconecte primero la entrada CA del cargador y luego desconecte la salida CD. La luz roja indica que la pila continúa cargándose. No deje el cargador de baterías en la fuente de alimentación cuando no se utilice.

Seguridad personal

No cargue ningún otro tipo de pila distinto del especificado en este instructivo. No use el cargador si observa daños visibles. No intente reparar el cargador ya que de lo contrario se anula la garantía y aumenta el riesgo de accidentes o daños. No exponga el cargador al agua, lluvia o nieve. Si necesita cambiar el cargador, comuníquese con su proveedor.

Desecho Ambiental

Las pilas son desechos químicos; deséchelas en un recipiente especial o llévelas a un centro de reciclaje autorizado.

DESCRIPCIÓN DEL CÓDIGO DE LOTE

Descripción del código de lote: WLyjjj-xxxx (por ejemplo, WL0013-0005)

WL = Identificador del fabricante

y = Último dígito del año de producción (por ejemplo, 0 para 2020)

jjj = día Juliano (secuencial) de producción (por ejemplo, 013 para el 13 de enero)

xxxx = Últimos cuatro dígitos del número de pedido (p.ej. 0005)

DATOS TÉCNICOS

Este respirador a batería es ligero y fácil de manejar. Está equipado con un filtro particulado reemplazable. El sistema ofrece una protección fiable contra las partículas y los aerosoles.

Flujo de aire: 170 a 210 litros/min. Flujo mínimo de 170 litros/min. Peso con filtro: 1085 gramos (equipado con batería de 6 celdas)

Temperatura: de funcionamiento entre -5° y + 55° C

Tipo de filtro: P3 R SL Tipo de Batería: Li-Ion reemplazable y recargable (4 celdas) 7.4V / 5200 mAh (6 celdas) 7.4 V/ 7800 Mah Ciclos de carga >350

Tiempo de carga 4-6 horas (dependiendo de la carga residual)

Alarma: visual por tensión baja de la batería.

Alarmas visuales, sonoras y de vibración para un caudal insuficiente (inferior a 170 litros/min) Factor de protección nominal (FPN) 500. Nivel de ruido: 70dBA

Tiempo de funcionamiento superior: a 8 horas con un caudal mínimo con un filtro nuevo y una batería completamente cargada en un entorno limpio.

Nota El tiempo de funcionamiento se puede acortar en caso de que el filtro esté obstruido y la batería poco cargada.

GARANTIA

Surewex garantiza que sus productos (1) cumplen con las especificaciones del estándar de Surewex a partir de la fecha de entrega a los distribuidores /compradores directos de Surewex y cuentan con garantía durante los siguientes periodos, desde la fecha de compra por parte del consumidor final (verificado mediante el recibo de compra válido) (a) 2 años para Airmax+ PAPR 1 años para baterías; (2) cumpliendo con todas las representaciones de etiquetado de Surewex; y (3) están fabricados en conformidad con todas las leyes federales, nacionales y locales vigentes en el momento y lugar de fabricación de los productos. ESTA GARANTÍA SUSTITUYE A TODAS LAS DEMÁS GARANTÍAS, EXPRESAS O IMPLÍCITAS, INCLUYENDO TODA GARANTÍA DE COMERCIALIZACIÓN O IDONEIDAD PARA UN PROPÓSITO PARTICULAR. Surewex no asume responsabilidad por ningún tipo de daños especiales, accidentales o consecuenciales. La responsabilidad asumida por Surewex en caso de incumplimiento de contrato, actos ilícitos u otras acciones legales no superará el valor del precio de compra del producto. Se considera que los compradores y los usuarios han aceptado la garantía arriba mencionada y la limitación de la responsabilidad, no siendo posible modificar las condiciones mediante acuerdo verbal o cualquier documento escrito que no haya sido firmado por Surewex. En la medida que así lo estipule la ley aplicable, Surewex no limita su responsabilidad en caso de muerte /daño consecuencia de la negligencia de Surewex.

DECLARACIÓN UE DE CONFORMIDAD:

<https://www.jacksonsafety.com/europe-products-documentation>

USA:

SureWerx USA Inc., Elgin, IL,
USA 60123
surewerx.com/usa

Canada:

SureWerx, 49 Schooner St.,
Coquitlam, BC V3K 0B3
surewerx.com

Europe:

Balder d.o.o. Teslova ulica 30,
SI-1000 Ljubljana, Slovenia
jacksonsafety.eu

Translight Plus 555

Welding Helmet

Casque de soudeur

Casco para soldar

A / Une / Eine / Una / La



Brand / Marque / Marke / Marca

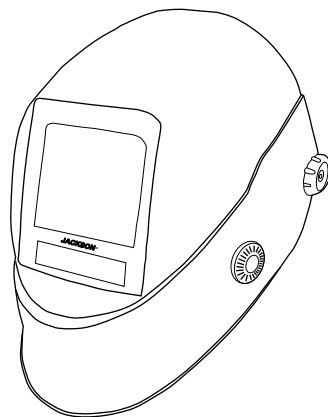

User Instructions

Instructions d'utilisation

Instrucciones de uso

TABLE OF CONTENTS

Warning and precautions.....	1
Over view	2
Operating Instructions	3
Shade Levels/ Welding applications.....	4
Specification / Technical Data.....	5
Replacing External Protective plate.....	5
Headgear removal/ Replacement	5
Replacing inner protective plate.....	5
Replacement parts	6
Maintenance and cleaning	7
Storage.....	7
Customer service.....	7
Warranty.....	7

Warning !

This helmet provides limited protection from minor and incidental impact hazards, and no protection while in the raised position. Do not rely on this welding helmet as your primary protection from impact or splash hazards. For your protection, read these welding helmet and ADF instructions completely before using. Failure to follow all of these instructions can result in serious and permanent injury, vision loss or burns.

USA IMPACT RESISTANT SAFETY SPECTACLES OR GOGGLES MUST BE WORN AT ALL TIMES WHEN USING THIS HELMET.

Clear polycarbonate protective plates must be installed on both the inside and outside of the auto-darkening filter (ADF) before use. Failure to use protective plates can result in irreparable damage to the ADF and may cause serious and permanent injury, vision loss or burns. Damage to the lens from failure to install clear plates will void the warranty. The protective cover plates of this helmet only provide protection against splatters and surface damage to the lens, NOT against severe impact hazards, such as fragmented grinding wheels or abrasive discs, explosive devices or corrosive liquids.

BEFORE WELDING

- Ensure that the helmet is correctly assembled and that it completely blocks any accidental light. In the front, light may enter the helmet only through the viewing area of the autodarkening welding filter.
- Adjust the headgear to maximize comfort and field of vision with the flexi-seal providing a good seal to the face, especially reaching down to the chin.
- Check the prescribed shade level, light sensitivity, opening time delay for your welding application and adjust your ADF accordingly (see the table with recommended shade levels).

PRECAUTIONS

- Never place the helmet or the ADF on hot surface.
- Replace scratched or damaged protection plates. Before using the new protection plate, make sure to remove any additional protection film from both sides.
- Use the TRANSLIGHT welding helmet within the temperature range of 23°F to 131°F (-5°C to 55°C).
- Do not expose the auto-darkening filter to liquids and protect it from dirt.
- Use only original JACKSON SAFETY® TRANSLIGHT spare parts. In case of doubt, please contact your authorized distributor.
- Failure to follow these instructions will invalidate the warranty. Surewex does not accept responsibility for any problems which may arise from applications other than welding, or if the instructions for use are not strictly followed. The TRANSLIGHT® welding helmet is manufactured to protect the welder's face against spatters and hazardous ultraviolet and infrared rays emitted during the welding process. It is not intended to be used as a protection against impact, flying particles, molten metals, corrosive liquids or hazardous gases.
- Do not use for overhead welding where there is a falling molten metal hazard. This welding helmet/filter system does not provide protection from molten metal and spatter during direct overhead welding.
- Materials which may come into contact with the wearer's skin could cause allergic reactions to susceptible individuals.
- Welding helmet worn over standard ophthalmic spectacles may transmit impact, thus create a hazard to the wearer
- If the symbols F, B and A are not common to both the ocular and the frame then it is the lower level which shall be assigned to the complete eye-protector.
- The eye protector shall only be used against high speed particles at room temperature, not against high speed particles at extremes of temperature.

- We recommend you to use the welding helmet for a period of 10 years. The duration of use depends on various factors such as way of use, cleaning, storage and maintenance. Frequent inspections and replacement in case of damage are recommended.
- A distance of at least 20" (50cm), and never less than 10" (25cm), between the welding arc and the welder eyes is recommended for all welding applications.
- SUREWERX USA INC operates a policy of continuous improvement. We therefore reserve the right to make changes and improvements to any of our products without notice.

USAGE

An ADF built into a welding helmet protects the eyes, face, ears and neck against direct and indirect hazardous light of the welding arc. In case that you have only bought a filter without the helmet, you need to select the appropriate helmet designed to be used in combination with an auto-darkening welding protection filter. It has to allow the filter, including the internal and external protection plates, to be adequately mounted into the helmet. There should be no increased point tensions caused by the fixing frame or mounting system, as they could cause severe damage to the filter. Make sure that solar cells and photo- sensors are not covered by any part of the helmet, as this could prevent the proper operation of the filter. If any of these conditions occur, the filter may not be suitable for use.

Range of Application

The 555 auto-darkening filters are suitable for all types of electro-welding: covered electrodes (MMA, Stick), MIG/MAG, TIG/WIG, plasma welding, and cutting.

OPERATING INSTRUCTIONS 555

Check for the required protection for specific welding procedure and select the recommended shade, light sensitivity as well as opening time delay.

Setting the Shade: The auto-darkening filter has two shade ranges, i.e. 5-8 and 9-14. The shade range can be selected by pressing the WELD button for 9-14 or the CUT button for 5-8 which is located on the filter inside the helmet. The shade is adjusted internally using the + and – arrows on the bottom right of the ADF. The shade range is indicated on the left hand display showing a shaded triangle next to the mode. The ADF states the selected shade on the chose range in digital format on the right hand display. (Please note 1 press of the +/- button increase/ decreases the shade by 1)

Fine tuning the shade. The auto-darken filters has fine tune adjustment whilst in cutting or welding mode. This allows you to fine tune the shade in small increments of 0.2 shade to better suit the application. The shade can go up or down 1 complete shade using this function. To use the fine tuning function, turn the external knob Anti clockwise to increase or clock wise to decrease.

Setting the Sensitivity: Most welding applications can be performed with welding light sensitivity set to maximum. The maximum sensitivity level is appropriate for low welding current work, TIG, or special applications.

The welding light sensitivity has to be reduced only in some specific surrounding lighting conditions in order to avoid unwanted triggering. As a simple rule for optimum performance, it is recommended to set sensitivity to the maximum at the beginning and then gradually reduce it, until the filter reacts only to the welding light flashes and without annoying spurious triggering due to ambient light conditions (direct sun, intensive artificial light, neighbouring welder's arcs etc.). To set the Sensitivity to maximum press the + button labelled SENSI to reduce the ADF'S Sensitive press the – button below (note each press of the +/- increases/ reduces the level by 1)

Setting the Delay: The opening time delay can be adjusted from 0.1 to 1.0 seconds. It is recommended to use a shorter delay with spot welding applications and a longer delay with applications using higher currents and longer welding intervals. Longer delay can also be used for low current TIG welding in order to prevent the filter opening when the light path to the sensors is temporarily obstructed by a hand, torch, etc. direct sun, intensive artificial light, neighbouring welder's arcs etc.). To set the delay to maximum press the + button labelled DELAY to reduce the ADF'S delay press the – button below (note each press of the +/- increases/ reduces the level by 1)

Setting the grind Mode: There are two modes of operation that can be selected: welding or grinding. By selecting the Grind mode, the filter switches off and it will not be triggered by the sparks generated during grinding. The grind mode can be selected in two ways on the external button or by pressing the GRIND button on the inside of the helmet. To set the ADF to grind mode externally press the centre Grind button located externally on fine tune adjustment knob the side of the welding helmet. When the ADF grind mode tit is indicated on the left hand display showing a shaded triangle next to the mode. To return to the welding mode press the grind button again either internally of externally. Before restarting welding work, the ADF should be set back to the »Weld« position.

Replacement of batteries:

1. Place the helmet face down. Tilt the headgear unit the sweatband is closer to the top of the helmet. Now undo the thumb screw turning it anti-clockwise (Fig. 1), remove the thumb screw and put to one side.
2. Lift the retainer frame upwards until it is at an angle of roughly 45 degrees (Fig 2). The gen-tly pull the frame towards the chin of the helmet this will release the hooks (Fig. 3).
3. To release the ADF from the cradle simply push the ADF out whilst holding the retainer (push from viewing side but not on the glass)
4. The battery trays are located on the bottom of the ADF below the solar panel (Fig 4) using your fingernail pull the trays out (the tray will depict the polarity showing which side is + and which side is negative).
5. Once the batteries have been replaced please follow steps in reverse for refitting

RECOMMENDED SHADE LEVELS FOR VARIOUS WELDING APPLICATIONS /

WELDING PROCESS	CURRENT IN AMPERES																		
	6	10	15	30	40	60	70	100	125	150	175	200	225	250	300	350	400		
MMA/ stick/ arc	8			9			10			11			12			13			
MIG/MAG	8			9			10			11			12			13			
TIG	8			9			10			11			12			13			14
MIG heavy metals	9			10			11			12			13						
MIG light metals Stainless, Al	10			11			12			13									
Plasma Cutting	9			10			11			12			13						
Micro plasma welding	4	5	6	7	8	9	10	11	12	13									

Troubleshooting

- Irregular Darkening Dimming
Headgear has been set unevenly and there is an uneven distance from the eyes to the filter lens (Reset the headgear to reduce the difference to the filter)
- Auto-Darkening filter does not darken or flickers
 1. Front cover lens is soiled or damaged (Change the cover lens).
 2. Sensors are soiled (Clean the sensors surface).

3. Welding current is too low (Adjust the sensitivity level to higher).
4. Check battery and verify they are in good condition and installed properly. Also, check battery surfaces and contacts and clean if necessary.

- Slow response

Operating temperature is too low (Do not use at temperatures below -5 °C or 23 °F).

- Poor vision

1. Front / inside cover lens and / or the filter is soiled (Change lens). There is insufficient ambient light. Shade number is incorrectly set (Reset the shade number). Check if the film on the front cover lens has been removed.

JACKSON SAFETY® 555 AUTO-DARKENING FILTER SPECIFICATIONS

1. Solar cells
2. Photo-sensors (Photo diodes)
3. Filter housing
4. Liquid crystal shutter viewing area
5. Shade adjustment range selection
6. Welding or grinding selection
7. Shade adjustment
8. Sensitivity adjustment
9. Opening time delay adjustment

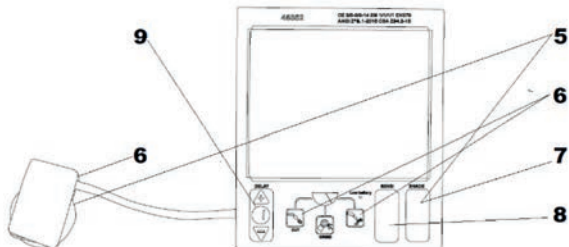
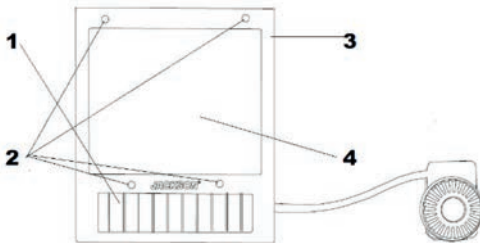

TECHNICAL DATA

Model	555
Viewing area	3.86" X 3.23" (98 X 82mm)
Weight, with external controls	1.39 lbs (632g)
Open state shade	3
Closed state shade	5-8 / 9-14
Shade adjustment	yes / internal / digital
Sensitivity adjustment	yes / internal / digital
Delay adjustment	yes / internal / digital
Grinding mode	yes / internal / external
Switching time at 23°C	1/ 25,000 sec
TIG	>2 amps
Clearing time	0.1 – 0.9 s
UV/IR protection	UV14 / IR14
Temperature range	-5°C / +55°C
TIG detection	enhanced
Energy supply	solar cells / CR2032 Lithium battery

REPLACING THE EXTERNAL PROTECTIVE PLATE

1. Place the helmet face down. Tilt the headgear unit the sweatband is closer to the top of the helmet. Now undo the thumb screw turning it anti-clockwise (Fig. 1), remove the thumb screw and put to one side.
 2. Lift the retainer frame upwards until it is at an angle of roughly 45 degrees (Fig 2). The gently pull the frame towards the chin of the helmet this will release the hooks (Fig. 3). Once the frame is free leave inside the helmet but put to one side.
 3. Remove the old protection plate by pushing from the outside of the helmet. Insert the new protection plate ensuring it is square in the recess. Locate the retainer frame hooks into the locators in welding helmet. Once located lower the frame and reinsert the thumb screw and tighten.
- During assembly of the helmet and auto-darkening filter, or during the replacement of the protection plates, make sure that all parts are firmly in place thus preventing any light from entering the helmet. Should there still be any light entering, repeat the procedure until the problem is eliminated, otherwise the helmet must not be used for welding.
- Before placing the new protection plates, always remove the protection layers from both sides. (Fig 5)

Translight Plus® HEADGEAR REMOVAL AND REPLACEMENT

1. Remove headgear by unscrewing the headgear nuts (C) and flexing the helmet shell off of the headgear screws (A) (Fig. 6).
2. Insert the headgear (A) into the helmet shell (B) as shown in the figures below.
3. Push the screws (A) through the openings in the helmet shell. Engage the small tilt positioning pins (E) into the desired tilt positioning holes in the shell.
4. Tighten a headgear nut (C) onto each screw.
5. Adjust the headgear to optimize comfort and fit. The perimeter of the flexi-seal should touch your face and extend below your chin.
6. Adjust the length of the top strap so the headgear rests at a comfortable position around your head (Fig. 7).

7. Adjust the range of tilt of the helmet by adjusting holes the pins engage (Fig. 8).
8. Adjust the distance of the helmet from the face by loosening the headgear nuts so the hinge mechanisms can be moved forward or backward along the headgear to the desired position. Then re-tighten the headgear nuts (Fig.8).

REPLACING THE INNER PROTECTIVE PLATE

1. Place the helmet face down. Tilt the headgear unit the sweatband is closer to the top of the helmet. Now undo the thumb screw turning it anti-clockwise (Fig. 1), remove the thumb screw and put to one side.
2. Lift the retainer frame upwards until it is at an angle of roughly 45 degrees (Fig 2). The gently pull the frame towards the chin of the helmet this will release the hooks (Fig. 3).
3. To release the ADF from the cradle simply push the ADF out whilst holding the retainer (push from viewing side but not on the glass)
4. Place your finger into the lens cut out on the ADF and pull the lens towards and the lens will come out (Fig 9)
5. To fit the inner lens locate the on end into the ADF location lugs bend the lens in the middle and slide the other end into the opposite location lug ensuring the lens is secure (Fig 10)

REPLACING THE AUTO-DARKENING FILTER (ADF)

1. Place the helmet face down. Tilt the headgear unit the sweatband is closer to the top of the helmet. Now undo the thumb screw turning it anti-clockwise (Fig. 1), remove the thumb screw and put to one side.
2. Lift the retainer frame upwards until it is at an angle of roughly 45 degrees. The gently pull the frame towards the chin of the helmet this will release the hooks (Fig. 2). Once the frame is free leave inside the helmet but put to one side.
3. Using a small negative screw driver sperate the rotating disc using a slight twisting motion, Undo the 2 positive drive screws that sit below the disc and push the grind button from the outside of the helmet in. Fig 11, 12)
4. To release the ADF from the cradle simply push the ADF out whilst holding the retainer (push from viewing side but not on the glass)
5. Install the replacement ADF by following the steps in reverse order. The control pad will have to be threaded through the cut out for the control pad to the outside of the helmet and then seated in the cut-out. The electrical cable should be carefully pressed to the side of the helmet to keep it out of the way.





MAINTENANCE AND CLEANING

it is always necessary to keep the solar cells and the light sensors of the auto-darkening welding filter free of dust and spatters: cleaning can be done with a soft tissue or a cloth soaked in mild detergent (or alcohol). Never use aggressive solvents such as acetone. JACKSON SAFETY® auto-darkening filters should always be protected from both sides by protection plates (polycarbonate), which should also be only cleaned with a soft tissue or cloth. If protection plates are in any way damaged, they must be immediately replaced.

STORAGE

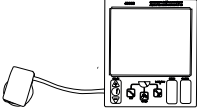
When not in use the ADF should be stored in a dry place within the temperature range of 23°F to 131°F (-5°C to 55°C). Prolonged exposure to temperatures above 115°F (45°C) may decrease the battery lifetime of the auto-darkening welding filter. It is recommended to keep the solar cells of the auto-darkening welding filter in the dark or not exposed to light during storage in order to maintain power down mode. This can be achieved by simply placing the filter face down on the storage shelf. When the helmet is not in use, recommend to store complete unit in provided carrying bag.

REPLACEMENT PARTS

Code	Article	
46250	Translight Plus 555 ADF & Helmet, Black	
46452	555 ADF, Shade 3/5-8/9-14, 5.25" x 4.5"	
40882	Translight Plus® AIR 370 Headgear	
40881	Sweatband (2 pack)	
46925	Translight+ External Safety plate, pack of 10	
46915	Translight 555 5.25" x 4.5" internal safety plate, pack of 10	

CUSTOMER SERVICE

Should you have any questions concerning the use or performance of the JACKSON Translight welding helmets, please contact Surewerx USA customer service at 1-800-323-7402 or at www.surewerx.com/usa.

Jackson Safety EU customer service a +386 1 477 6784 or at sales@jackonsafety.com

WARRANTY

Surewerx warrants that its products (1) comply with Surewerx standard specifications as of the delivery date to Surewerx authorized distributors/direct purchasers and are warranted for the following periods

from end user's date of purchase (verified by valid sales receipt) 3 year warranty is offered on the 355 ADF; (2) comply with all Surewex labeling representations; and (3) are manufactured in compliance with all applicable federal, state, and local laws in effect at the time and place of manufacture of the products. THIS WARRANTY IS IN LIEU OF ALL OTHER WARRANTIES, EXPRESS OR IMPLIED, INCLUDING ANY WARRANTY OF MERCHANTABILITY OR FITNESS FOR A PARTICULAR PURPOSE. Surewex is not liable for any kind of special, incidental, or consequential damages. Surewex liability for breach of contract, tort or other cause of action shall not exceed the product purchase price. Purchasers and users are deemed to have accepted the above warranty and limitation of liability, and cannot change the terms by verbal agreement or by any writing not signed by Surewex. To the extent required by applicable law, Surewex does not limit its liability for death/ injury resulting from Surewex negligence.

Certification and Control labels

The Translight welding helmets and auto darkening filters are tested for eye protection.



EN175 B

EN379

ANSI Z87.1-2015

CSA Z94.3-15

Notified Body ECS GmbH
 Registration Number 1883
 Obere Bahnstrasse 74
 73431 Aalen
 GERMANY

Declarations of conformity can be downloaded from
<https://www.jacksonsafety.com/europe-products-documentation>

MARKING EXPLAINED

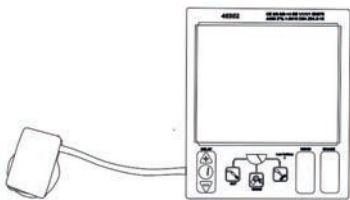

Optical Specifications

3 / 5 - 8/ 9-14 SM 1/ 1/ 1/ 1/ 379 CE

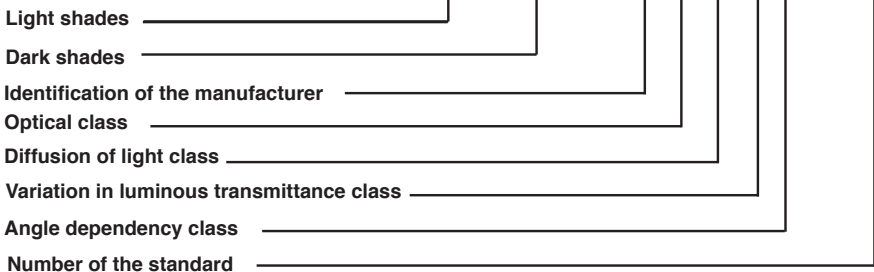

For additional information contact:

Canada:
SureWerx 49
Schooner St.
Coquitlam
BC V3K 0B3
Surewerx.com

USA:
SureWerx USA inc
300 Corporate Drive
Elgin, IL 60123
Surewerx.com/usa

Europe: BALDER
Teslova ulica 30
1000 Ljubljana SI-
Slovenia
Jacksonsafety.eu

Translight Plus 555
Welding Helmet
Casque de soudeur
Casco para soldar

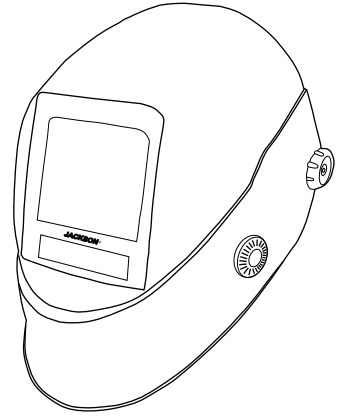

A / Une / Eine / Una / La



Brand / Marque / Marke / Marca

User Instructions
Instructions d'utilisation
Instrucciones de uso

TABLE DES MATIÈRES

Avertissement et précautions.....	1
Vue d'ensemble.....	2
Mode d'emploi.....	3
Niveaux de teinte / applications de soudage.....	4
Spécifications / données techniques.....	5
Remplacement de l'écran de garde extérieur.....	5
Retrait/remplacement du harnais.....	5
Remplacement de l'écran de garde intérieur.....	5
Pièces de rechange.....	6
Entretien et nettoyage.....	7
Stockage.....	7
Service client.....	7
Garantie.....	7

Avertissement !

Ce casque offre une protection limitée contre les risques de chocs mineurs et accidentels, et aucune protection lorsqu'en position relevée. Ne considérez pas ce casque de soudage comme protection principale contre les risques d'impact ou d'éclaboussures. Pour votre protection, lisez attentivement ces instructions relatives au casque de soudage et aux verres filtrants auto-obscureissants ADF avant de les utiliser. Le non-respect de toutes ces instructions peut entraîner des blessures graves et permanentes, une perte de la vue ou bien des brûlures.

DES LUNETTES OU UN MASQUE DE PROTECTION USA RÉSISTANT AUX CHOC DOIT ÊTRE PORTÉ EN PERMANENCE LORS DE L'UTILISATION DE CE CASQUE.

Des écrans de garde en polycarbonate transparent doivent être installés à l'intérieur et à l'extérieur des filtres auto-obscureissants (ADF) avant utilisation. Le fait de ne pas utiliser les écrans de garde peut entraîner des dommages irréparables aux filtres ADF et causer des blessures graves et permanentes, une perte de la vue ou des brûlures. Si la lentille est endommagée du fait que les écrans de garde n'ont pas été installés, la garantie sera annulée. Les écrans de garde de ce casque offrent uniquement une protection contre les éclaboussures et les dommages de surface de la lentille, et NON contre les risques d'impact grave, tels que les meules ou disques abrasifs morcelés, les engins explosifs ou les liquides corrosifs.

AVANT LE SOUDAGE

- Vérifiez que le masque est bien assemblé et qu'il bloque complètement toute lumière accidentelle. La lumière ne peut pénétrer par l'avant qu'à travers le champ de vision du filtre de soudage auto-obscureissant.
- Ajustez le harnais du casque pour maximiser le confort et le champ de vision, le joint souple assurant une bonne étanchéité autour du visage, en particulier jusqu'au menton.
- Vérifiez le degré d'obscurcissement prescrit pour votre application de soudage et ajustez votre filtre auto-obscureissant en fonction (voir tableau des degrés d'obscurcissement recommandés).

PRÉCAUTIONS

- Ne placez jamais le masque ou le filtre auto-obscureissant de soudage sur des surfaces chaudes.
- Les écrans de protection rayés ou endommagés doivent être régulièrement remplacés par des écrans originaux de type JACKSON SAFETY®. Avant usage des nouveaux écrans de protection, assurez-vous que les films de protection supplémentaires sont bien retirés des deux côtés.
- Utilisez le masque Translight 555 uniquement dans la plage de température comprise entre 23°F et 131°F (-5°C et 55°C).
- N'exposez pas le filtre électro-optique de soudage aux liquides et protégez-le des saletés.
- N'utilisez que des pièces de rechange JACKSON SAFETY® originales. En cas de doute, veuillez contacter votre revendeur agréé JACKSON SAFETY®.
- La garantie est annulée si ces instructions ne sont pas respectées. Surewex rejette toute responsabilité en cas de problème lié à des applications différentes du soudage ou si les instructions d'utilisation ne sont pas strictement respectées. Le masque de soudeur Translight 555 est conçu pour protéger les yeux et le visage du soudeur contre les éclaboussures et les rayons ultraviolets et infrarouges dangereux générés au cours du processus de soudage. Pour toute autre application, utilisez l'équipement de protection individuelle approprié.
- Ne pas utiliser pour le soudage en hauteur en cas de risque de retombées de métaux en fusion. Ce système de casque/filtre de soudage n'assure pas de protection contre les métaux en fusion et les projections pendant le soudage en hauteur.
- Les matériaux susceptibles d'entrer en contact avec la peau de la personne qui les porte peuvent entraîner des réactions allergiques chez les individus sensibles.
- Le casque de soudure porté au-dessus de lunettes de vue ordinaires est susceptible de transmettre des chocs et ainsi de créer un danger pour l'utilisateur.

- Si les symboles F, B et A ne sont pas communs à l'oculaire et à la monture, alors c'est le niveau inférieur qui doit être attribué à la protection oculaire complète.
- Le dispositif de protection pour les yeux ne doit être utilisé que pour protéger contre les particules à grande vitesse à température ambiante.
- Nous vous recommandons d'utiliser le casque pendant une période de 10 ans. La durée d'utilisation dépend de différents facteurs comme le mode d'utilisation, le nettoyage, le stockage et l'entretien du casque. Il est conseillé de contrôler fréquemment le casque et de le remplacer s'il est endommagé.
- Pour toutes les opérations de soudage, il est recommandé de respecter une distance d'au moins 20" (50 cm), et jamais inférieure à 10" (25 cm), entre l'arc de soudage et les yeux du soudeur.
- SUREWERX USA INC mène une politique d'amélioration continue. Nous nous réservons donc le droit d'apporter des modifications et des améliorations à l'un de nos produits sans préavis.

UTILISATION

Les filtres de protection auto-obscurecissants montés dans un masque de soudage sont considérés comme des « équipements de protection individuels » (EPI) protégeant les yeux, le visage, les oreilles et le cou contre la lumière nocive directe et indirecte de l'arc de soudage. Si vous n'avez acheté qu'un filtre sans casque, vous devez choisir un casque conçu pour être utilisé avec un filtre de protection auto-obscurecissant.

Il doit permettre un montage correct du filtre, avec des écrans de protection internes et externes. Il ne doit y avoir aucun point de tension supplémentaire causé par le cadre de fixation ou le système de montage, car ils pourraient causer de graves dégâts au filtre. Assurez-vous que les cellules solaires et les capteurs optiques ne sont pas couverts par le masque, car cela pourrait empêcher le fonctionnement correct du

filtre. Si l'une de ces conditions se présente, le filtre risque de ne pas être utilisable.

DOMAINE D'APPLICATION

Les filtres Translight 555 conviennent à tous types de soudage électrique: électrodes enrobées, MIG/MAG, TIG/WIG, soudage plasma, découpe, sauf le soudage au gaz.

MODE D'EMPLOI 555

Vérifiez le degré de protection requise selon la procédure de soudage spécifique et, choisissez l'obscurcissement, la sensibilité à la lumière, ainsi que le délai d'ouverture recommandée.

Réglage de la teinte :Le filtre auto-obscurecissant possède deux plages de teinte, 5-8 et 9-14. La plage de teintes peut être sélectionnée en appuyant sur le bouton « WELD » (soudage) pour la plage 9-14 ou sur le bouton « CUT » (découpe) pour la plage 5-8, situé sur le filtre à l'intérieur du casque. La teinte se règle à l'intérieur à l'aide des flèches + et – situées en bas à droite du filtre ADF. La plage de teintes est indiquée sur l'écran de gauche avec un triangle ombré à côté du mode. Le filtre ADF indique la teinte sélectionnée dans la plage choisie au format numérique sur l'écran de droite. (Veuillez noter qu'une pression sur le bouton +/- permet d'augmenter ou de diminuer la teinte de 1)

Réglage précis de la teinte Les filtres auto-obscurecissants sont dotés d'une précision de réglage lorsqu'en mode découpe ou soudage. Cela vous permet de régler la teinte par petits incréments de 0,2 pour mieux l'adapter à l'application. La teinte peut monter ou descendre d'1 niveau complet à l'aide de cette fonction. Pour utiliser la fonction de réglage précis, tournez le bouton externe dans le sens inverse des aiguilles d'une montre pour augmenter ou dans le sens des aiguilles d'une montre pour diminuer.

Réglage de la sensibilité :La plupart des applications de soudage peuvent être effectuées avec une sensibilité à la lumière de soudage réglée au maximum. Le niveau de sensibilité maximal est adapté aux travaux à faible courant de soudage, au soudage TIG ou aux applications spéciales.

La sensibilité à la lumière de soudage doit être réduite uniquement dans certaines conditions d'éclairage ambiant spécifiques afin d'éviter tout déclenchement indésirable. En règle générale, pour des performances optimales, il est recommandé de régler la sensibilité au maximum au début, puis de la réduire progressivement, jusqu'à ce que le filtre ne réagisse qu'aux éclairs de lumière de soudage et sans déclenchement intempestif gênant en raison des conditions de lumière ambiante (lumière directe

du soleil, lumière artificielle intense, arcs du soudeur voisin, etc.). Pour régler la sensibilité au maximum, appuyez sur le bouton + indiqué SENSI pour réduire la sensibilité du filtre ADF, appuyez sur le bouton – en dessous (notez que chaque pression sur le bouton +/- augmente/réduit le niveau de 1).

Réglage du délai : Le délai d'ouverture peut être réglé de 0,1 à 1,0 seconde. Il est recommandé d'utiliser un délai plus court pour les applications de soudage par point et un délai plus long pour les applications utilisant des courants plus élevés et des intervalles de soudage plus longs. Un délai plus long peut également être utilisé pour le soudage TIG à faible courant afin d'empêcher l'ouverture du filtre lorsque le trajet de la lumière vers les capteurs est temporairement obstrué (par une main, une flamme, la lumière directe du soleil, la lumière artificielle intensive, les arcs du soudeur voisin, etc). Pour régler le délai au maximum, appuyez sur le bouton + où est indiqué « DÉLAI » pour réduire le délai du filtre ADF, et appuyez sur le bouton – en dessous (veuillez noter que chaque pression sur le bouton +/- permet d'augmenter ou de diminuer le réglage de 1).

Réglage du mode de meulage : Deux modes de fonctionnement peuvent être sélectionnés : soudage ou meulage. En sélectionnant le mode meulage, le filtre s'éteint et ne sera pas déclenché par les étincelles générées pendant le meulage. Le mode meulage peut être sélectionné de deux façons sur le bouton externe ou en appuyant sur le bouton MEULAGE situé à l'intérieur du casque. Pour régler le filtre ADF sur le mode meulage externe, appuyez sur le bouton « meulage » central situé à l'extérieur du bouton de réglage précis, sur le côté du casque de soudage. Lorsque le mode meulage du filtre ADF est activé, un triangle ombré à côté du mode est indiqué sur l'écran de gauche. Pour revenir au mode soudage, appuyez de nouveau sur le bouton de mode meulage, à l'intérieur ou à l'extérieur. Avant de reprendre les travaux de soudage, le filtre ADF doit être remis en position « soudage ».

Remplacement de la pile :

- Placez le casque face vers le bas. Inclinez le harnais du casque pour que le bandeau soit plus proche du haut du casque. Dévissez ensuite la vis à oreilles en la tournant dans le sens inverse des aiguilles d'une montre (Fig. 1), retirez la vis à oreilles et mettez-la de côté.
- Soulevez le cadre de maintien jusqu'à ce qu'il soit à un angle d'environ 45 degrés (Fig. 2). Tirez ensuite doucement le cadre vers le menton du casque pour libérer les crochets (Fig. 3).
- Pour libérer le filtre ADF de son socle, poussez le filtre ADF vers l'extérieur tout en maintenant le dispositif de maintien (poussez sur le côté de vision, mais pas sur la vitre).
- Le logement de la pile est situé au bas du filtre ADF, sous le panneau solaire (Fig. 4). Retirez le capot à l'aide de votre ongle (la polarité indiquant le côté + et le côté négatif est incrusté sur le capot).
- Une fois la pile remplacée, suivez les étapes de remontage dans l'ordre inverse.

DEGRÉS D'OBSCURCISSEMENT RECOMMANDÉS POUR DIFFÉRENTES APPLICATIONS DE SOUDAGE / EN 379 /

PROCÉDÉ DE SOUDAGE	COURANT EN AMPÈRES																		
	6	10	15	30	40	60	70	100	125	150	175	200	225	250	300	350	400		
MMA (manuel) / baguette / arc	8			9			10			11			12			13			
MIG-MAG	8			9			10			11			12			13			
TIG	8			9			10			11			12			13			14
Métaux lourds MIG	9			10			11			12			13						
Métaux légers MIG, Inox, Aluminium	10			11			12			13									
Découpe au plasma	9			10			11			12			13						
Soudage micro-plasma	4	5	6	7	8	9	10	11	12	13									

Résolution des problèmes

- Assombrissement irrégulier

Le harnais du casque a été ajusté de manière inégale et la distance entre les yeux et la lentille du filtre est inégale (réajustez le harnais pour réduire la différence avec le filtre).

- Le filtre auto-obscurcissant ne s'assombrit pas ou bien scintille.

1. La lentille de l'écran de garde avant est sale ou endommagée (remplacez la lentille de l'écran de garde).
2. Les capteurs sont sales (nettoyez la surface des capteurs).
3. Le courant de soudage est trop faible (réglez le niveau de sensibilité sur plus élevé).
4. Vérifiez la pile et vérifiez qu'elle est en bon état et correctement installée. Vérifiez également les surfaces et les contacts de la pile et nettoyez-les si nécessaire.

- Réponse lente

La température de fonctionnement est trop basse (ne pas utiliser à des températures inférieures à -5 °C ou 23 °F).

- Mauvaise visibilité

La lentille de l'écran avant/intérieur et/ou le filtre est sale (changez la lentille). La lumière ambiante est insuffisante.

Le niveau de teinte n'est pas correctement réglé (réajustez le niveau de teinte). Vérifiez si la pellicule de protection de la lentille de l'écran avant a été retirée.

SPÉCIFICATIONS DU FILTRE AUTO-OBSCURCISSANT JACKSON SAFETY® 555

1. Pile solaire
2. Capteurs optiques (photodiodes)
3. Boîtier du filtre
4. Champ de vision de l'obturateur à cristaux liquides
5. Sélection de la gamme d'ajustement de l'obscurcissement
6. Sélection soudage ou abrasion
7. Ajustement de l'obscurcissement
8. Ajustement de la sensibilité
9. Ajustement du délai d'ouverture

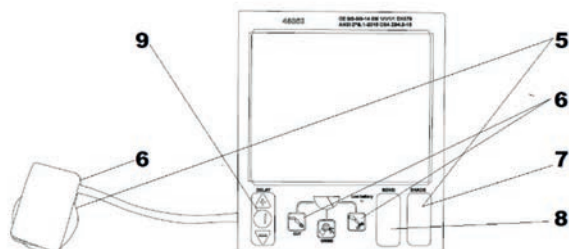
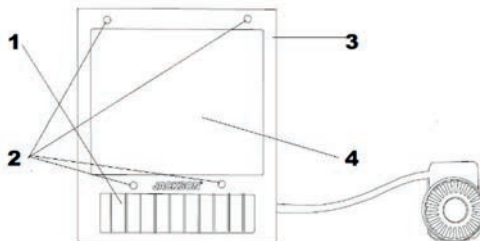

DONNÉES TECHNIQUES

Modèle	555
Champ visuel	3,86" x 3,23" (98 x 82 mm)
Poids	632 g (1,39 lb)
Obscurcissement ouvert	3
Obscurcissement fermé	5-8 / 9-14
Ajustement de l'obscurcissement	oui / interne / numérique
Ajustement de sensibilité	oui / interne / numérique
Ajustement du délai	oui / interne / numérique
Mode abrasion	oui / interne / externe
Délai de commutation à 23°C	1/ 25,000 sec
TIG	> 2 A
Délai d'ouverture	0,1 – 0,9 s
Protection	UV14 / IR14
Plage de température	-5 °C / +55 °C
Détection TIG	améliorée
Alimentation	cellules solaires / pile bouton au lithium CR2032

REPLACEMENT DE L'ÉCRAN DE GARDE EXTÉRIEUR

1. Placez le casque face vers le bas. Inclinez le harnais du casque pour que le bandeau soit plus proche du haut du casque. Dévissez ensuite la vis à oreilles en la tournant dans le sens inverse des aiguilles d'une montre (Fig. 1), retirez la vis à oreilles et mettez-la de côté.
2. Soulevez le cadre de maintien jusqu'à ce qu'il soit à un angle d'environ 45 degrés (Fig. 2). Tirez ensuite doucement le cadre vers le menton du casque pour libérer les crochets (Fig. 3). Une fois le cadre libéré, laissez-le à l'intérieur du casque, mais poussez-le sur le côté.
3. Retirez l'ancien écran de garde en le poussant de l'extérieur du casque. Insérez l'écran de garde neuf en vous assurant qu'il soit bien à l'équerre dans son logement. Placez les crochets du cadre de maintien dans les repères de positionnement du casque de soudage. Une fois le cadre positionné, abaissez-le, réinsérez la vis à oreilles et serrez-la.

Au cours de l'assemblage du masque et du filtre de soudage ou lors du remplacement des écrans de protection, vérifiez que toutes les pièces sont bien en place afin d'éviter toute entrée de lumière dans le masque. Si la lumière entre, répétez la procédure jusqu'à la suppression du problème faute de quoi le masque ne doit pas être utilisé pour le soudage. Avant de placer les nouveaux écrans de protection, retirez toujours les films protecteurs des deux côtés. (Fig 5)

RETRAIT ET REMPLACEMENT DU HARNAIS DE CASQUE Translight Plus®

1. Retirez le harnais du casque en dévissant les écrous du harnais (C) et en faisant sortir la coque du casque des vis du harnais (A) (Fig. 6).
2. Insérez le harnais (A) dans la coque du casque (B) comme indiqué sur les figures ci-dessous.
3. Poussez les vis (A) dans les ouvertures de la coque du casque. Engagez les petites goupilles de positionnement d'inclinaison (E) dans les trous de positionnement d'inclinaison souhaités de la coque.
4. Serrez un écrou du harnais (C) sur chaque vis.

5. Ajustez le harnais pour optimiser le confort et le port. Le périmètre du joint flexible doit toucher votre visage et atteindre le dessous de votre menton.
6. Réglez la longueur de la sangle supérieure de manière à ce que le harnais repose confortablement autour de votre tête (Fig. 7).
7. Réglez la plage d'inclinaison du casque en ajustant les trous dans lesquels les goupilles s'engagent (Fig. 8).
8. Réglez la distance du casque par rapport au visage en desserrant les écrous du harnais de manière à pouvoir déplacer les mécanismes de charnière vers l'avant ou vers l'arrière le long du harnais jusqu'à la position souhaitée. Resserrez ensuite les écrous du harnais (Fig.8).





REPLACEMENT DE L'ÉCRAN DE GARDE INTÉRIEUR

1. Placez le casque face vers le bas. Inclinez le harnais du casque pour que le bandeau soit plus proche du haut du casque. Dévissez ensuite la vis à oreilles en la tournant dans le sens inverse des aiguilles d'une montre (Fig. 1), retirez la vis à oreilles et mettez-la de côté.
2. Soulevez le cadre de maintien jusqu'à ce qu'il soit à un angle d'environ 45 degrés (Fig. 2). Tirez ensuite doucement le cadre vers le menton du casque pour libérer les crochets (Fig. 3).
3. Pour libérer le filtre ADF de son socle, poussez les filtres ADF vers l'extérieur tout en maintenant le dispositif de maintien (poussez sur le côté de vision, mais pas sur la vitre).
4. Placez votre doigt dans la découpe de la lentille du filtre ADF et tirez la lentille vers vous pour la sortir (Fig. 9)
5. Pour installer la lentille interne, placez l'extrémité sur les ergots de positionnement du filtre ADF. Courbez la lentille au milieu et faites glisser l'autre extrémité dans l'ergot de positionnement opposé en vous assurant que la lentille soit bien fixée (Fig. 10).

REPLACEMENT DU FILTRE AUTO-OBSCURCISSANT (ADF)

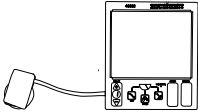
1. Placez le casque face vers le bas. Inclinez le harnais du casque pour que le bandeau soit plus proche du haut du casque. Dévissez ensuite la vis à oreilles en la tournant dans le sens inverse des aiguilles d'une montre (Fig. 1), retirez la vis à oreilles et mettez-la de côté.
2. Soulevez le cadre de maintien jusqu'à ce qu'il soit à un angle d'environ 45 degrés. Tirez ensuite doucement le cadre vers le menton du casque pour libérer les crochets (Fig. 2). Une fois le cadre libéré, laissez-le à l'intérieur du casque, mais poussez-le sur le côté.
3. À l'aide d'un petit tournevis négatif, séparez le disque rotatif d'un léger mouvement de torsion, desserrez les 2 vis positives qui se trouvent sous le disque et appuyez sur le bouton de mode meulage depuis l'extérieur du casque. (Fig. 11, 12)
4. Pour libérer le filtre ADF de son socle, poussez les filtres ADF vers l'extérieur tout en maintenant le dispositif de maintien (poussez sur le côté de vision, mais pas sur la vitre).
5. Installez le filtre ADF de remplacement en suivant les étapes dans l'ordre inverse. La plaquette de contrôle doit être insérée à travers la découpe prévue vers l'extérieur du casque, puis placée dans la découpe. Le fil électrique doit être soigneusement enfoncé sur le côté du casque pour le maintenir à l'écart.

PIÈCES DE RECHANGE

Code	Article	
46250	Filtre ADF et casque Translight Plus 555, Noir	
46452	555 ADF, Teinte variable 3/5-8/9-14 ; 5,25" x 4,5"	
40882	Harnais de casque Translight Plus® AIR 370	
40881	Bandeau (lot de 2)	
46925	Écran de garde extérieur Translight+ (lot de 10)	
46915	Écran de garde intérieur Translight 555 ; 5,25" x 4,5" (lot de 10)	

ENTRETIEN ET NETTOYAGE

Les cellules photovoltaïques et les capteurs de lumière du filtre auto-obscurcissant doivent toujours être tenus à l'abri des poussières et des éclaboussures: le nettoyage peut être effectué à l'aide d'un chiffon doux ou imprégné de détergent léger (ou d'alcool). N'utilisez jamais de solvants agressifs tels que l'acétone. Les filtres JACKSON SAFETY® doivent toujours être protégés des deux côtés par les écrans de protection (polycarbonate), qui doivent également être nettoyés à l'aide d'un chiffon doux. Remplacez immédiatement les écrans de protection s'ils ont subi des dommages, quels qu'ils soient.

CONSERVATION

Lorsque le filtre n'est pas utilisé, il doit être conservé dans un lieu dont la température est comprise entre 23°F et 131°F (-5°C et 55°C). Une exposition prolongée à des températures dépassant 115°F (45°C) peut réduire la durée de vie des piles du filtre auto-obscurcissant. Il est recommandé de conserver les cellules photovoltaïques du filtre auto-obscurcissant à l'ombre ou à l'abri de la lumière pendant le stockage afin de maintenir le filtre en mode veille. Pour ce faire, vous pouvez simplement placer l'avant du filtre vers le bas sur l'étagère de stockage. Lorsque le casque n'est pas utilisé, il est recommandé de ranger l'unité complète dans le sac de transport fourni.

SERVICE CLIENT

Pour toutes vos questions concernant l'utilisation ou les performances des casques de soudage JACKSON Translight, veuillez contacter le service clientèle de Surewex USA au 1-800-323-7402 ou à l'adresse www.surewex.com/usa.

Service client Jackson Safety Europe +386 1 477 6784 ou par e-mail à l'adresse sales@jackonsafety.com

GARANTIE

Surewex garantit que ses produits (1) sont conformes aux spécifications des normes de Surewex en ce qui concerne la date de livraison aux acheteurs directs et aux distributeurs autorisés de Surewex et sont garantis pour les périodes suivantes à compter de la date d'achat par le consommateur final (attestée par une preuve d'achat valable): (a)

3 ans pour Translight 555 (2) sont conformes à l'ensemble des indications d'étiquetage de Surewex ; et (3) sont fabriqués conformément à l'ensemble des lois fédérales, nationales et locales en vigueur au moment et sur le lieu de leur fabrication. LA PRÉSENTE GARANTIE TIENT LIEU DE TOUTE AUTRE GARANTIE, EXPLICITE OU IMPLICITE, Y COMPRIS TOUTE GARANTIE DE VALEUR MARCHANDE OU DE CONFORMITÉ À

DES FINS PARTICULIÈRES. Surewex ne saurait être tenu responsable d'aucun dommage particulier, accidentel ou indirect. La responsabilité de Surewex en cas de rupture de contrat, de préjudice ou de toute autre cause d'action ne devrait pas excéder le prix d'achat du produit. Les acheteurs et les utilisateurs sont réputés avoir accepté la garantie susmentionnée et la limitation de responsabilité et ne peuvent modifier les conditions par le biais d'un accord verbal ou de tout autre document écrit non signé par Surewex. Dans la mesure requise par la loi applicable, la responsabilité de Surewex n'est pas limitée en cas de décès ou de blessures causés par la négligence de Surewex.

Certification et labels de qualité

Les casques de soudage Translight et les filtres auto-obscurcissants ont été testés pour la protection des yeux.



EN175 B

EN379

ANSI Z87.1-2015

CSA Z94.3-15

Organisme de certification ECS GmbH
Numéro d'enregistrement 1883
Obere Bahnstrasse 74
73431 Aalen
ALLEMAGNE

Les déclarations de conformité peuvent être téléchargées depuis le site <https://www.jackonsafety.com/europe-products-documentation>

Pour plus d'informations, contactez :

Canada:
SureWerx
49 Schooner St.
Coquitlam
BC V3K 0B3
Surewerx.com

USA:
SureWerx USA inc
300 Corporate Drive
Elgin, IL 60123
Surewerx.com/usa

Europe: BALDER
Teslova ulica 30
1000 Ljubljana
SI-Slovenia
Jacksonsafety.eu

Translight Plus 555

Welding Helmet

Casque de soudeur

Casco para soldar

A/Une/Eine/Una/La



Brand / Marque / Marke / Marca

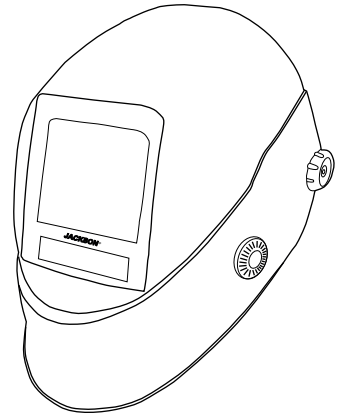

User Instructions

Instructions d'utilisation

Instrucciones de uso

ÍNDICE

Advertencias y precauciones.....	1
Descripción general	2
Instrucciones de funcionamiento	3
Niveles de sombra / Aplicaciones de soldadura.....	4
Especificaciones / Datos técnicos.....	5
Sustitución de la pantalla protectora externa.....	5
Desmontaje / sustitución del arnés	5
Sustitución de la pantalla protectora interna.....	5
Piezas de repuesto	6
Mantenimiento y limpieza	7
Almacenamiento.....	7
Servicio al cliente.....	7
Garantía.....	7

¡Advertencias!

Este casco proporciona protección limitada contra riesgos de impacto menores e incidentales, y no protege mientras está en posición elevada. No confíe en este casco de soldadura como su protección principal contra los riesgos de impacto o salpicadura. Para su protección, lea completamente las instrucciones del casco de soldadura y el ADF antes de usarlos. El incumplimiento de todas estas instrucciones puede provocar lesiones graves y permanentes, pérdida de visión o quemaduras.

DEBEN USARSE EN TODO MOMENTO GAFAS DE SEGURIDAD RESISTENTES AL IMPACTO MIENTRAS UTILIZA ESTE CASCO.

Antes de usarse, deben instalarse pantallas protectoras de policarbonato transparente tanto en el interior como en el exterior del filtro de oscurecimiento automático (ADF). Si no se utilizan pantallas protectoras, podrían producirse daños irreparables en el ADF y causarse lesiones graves y permanentes, pérdida de visión o quemaduras. El daño a la lente sin haber instalado pantallas transparentes anulará la garantía. Las pantallas protectoras de este casco solo brindan protección contra salpicaduras y daños en la superficie de la lente, NO contra riesgos de impactos graves, como muelas abrasivas fragmentadas o discos abrasivos, dispositivos explosivos o líquidos corrosivos.

ANTES DE LA SOLDADURA

- Asegúrese de que el casco esté montado correctamente y que bloquee todo tipo de luz. En la parte frontal la luz puede ingresar en el casco únicamente a través del área del visor del filtro para soldadura autooscurecible.
- Ajuste el arnés para maximizar la comodidad y el campo de visión con el cierre flexible que proporciona el aislamiento completo de la cara, especialmente en su extensión hasta la barbilla.
- Chequee el nivel de sombra prescrito para su aplicación de soldadura en particular y ajuste su filtro autooscurecible adecuadamente (vea la tabla con los niveles de sombra recomendados).

ADVERTENCIAS

- Nunca coloque el casco o el filtro autooscurecible sobre superficies calientes.
- Las pantallas protectoras con rayaduras o dañadas deben ser regularmente reemplazadas por pantallas JACKSON SAFETY® originales. Previo al uso de nuevas pantallas protectoras, asegúrese de retirar todo tipo de folio protector adicional de ambos lados.
- Use únicamente Translight 555 dentro de un rango de temperatura de -5°C a +55°C.
- No exponga el filtro para soldadura autooscurecible a líquidos y protéjalo de la suciedad.
- Use únicamente piezas de reserva JACKSON SAFETY® originales. En caso de duda por favor contacte un distribuidor JACKSON SAFETY® autorizado.
- La falta de cumplimiento de estas instrucciones puede dejar sin validez la garantía. Surewex no se hará responsable en caso de problemas, consecuencia de otro uso fuera del destinado, o en cuanto no se sigan las instrucciones. El casco de soldadura Translight 555 está destinado a proteger los ojos y el rostro del usuario contra salpicaduras y los peligrosos rayos ultravioletas e infrarrojos emitidos durante el proceso de soldadura. Para otras aplicaciones use otro tipo de protección personal.
- No se utilice para soldar sobre la cabeza donde existe riesgo de caída de metal fundido. Este sistema de filtro y casco para soldar no brinda protección contra metal fundido y chispas al soldar directamente sobre la cabeza.
- Aquellos materiales que eventualmente tomen contacto con la piel pueden causar reacciones alérgicas en personas con piel sensible.
- El casco de soldadura usado sobre gafas oftálmicas pueden transmitir el impacto, creando así una amenaza para el usuario.

- Si tanto el ocular como el marco no tienen los símbolos F, B y A conjuntamente, se asignará el nivel más bajo al protector ocular completo.
- El protector ocular puede ser usado solamente contra partículas de alta velocidad a temperatura ambiente.
- Recomendamos que use el caso de soldadura durante un período de 10 años. La duración del uso depende de varios factores como la manera de usarlo, la limpieza, el almacenamiento y el mantenimiento. Se recomiendan inspecciones y reemplazos frecuentes en caso de daño.
- Se recomienda la distancia de al menos 50 centímetros, pero no menos de 25 centímetros, entre el arco de soldadura y los ojos del soldador para todas las aplicaciones de soldadura.
- SUREWERX USA INC aplica una política de mejora continua. Por lo tanto, nos reservamos el derecho de realizar cambios y mejoras en cualquiera de nuestros productos sin previo aviso.

USO

Un filtro para soldadura con protección autooscurecible montado en un casco de soldadura es considerado como un »Equipamiento de Protección Personal« (EPP), protegiendo los ojos, cara, oídos y cuello frente a luz directa e indirecta del arco de soldadura. En caso de que haya comprado únicamente un filtro sin el casco, usted debe elegir el casco apropiado diseñado para ser usado en combinación con un filtro para soldadura con protección autooscurecible. El mismo debe permitir que el filtro, incluyendo las pantallas de protección internas y externas sean adecuadamente montadas en el casco. No debería haber un aumento de puntos de tensión causado por el marco de fijación o el sistema de montaje, ya que podría causar severos daños en el casco. Asegúrese de que las células solares y los foto sensores no sean tapados por ninguna parte del casco, ya que podría impedir el correcto funcionamiento del filtro. En caso de cumplirse cualquiera de estas condiciones el filtro posiblemente no sea adecuado para ser usado.

CAMPO DE APLICACIÓN

Los filtros JACKSON SAFETY® son adecuados para todo tipo de electrosoldaduras: electrodos recubiertos, MIG/MAG, TIG/WIG, soldadura por plasma, corte, excepto para soldadura a gas.

INSTRUCCIONES DE FUNCIONAMIENTO 555

Revise el grado de protección requerida para el procedimiento de soldadura correspondiente y si los diferentes modelos le permiten llevarlo a cabo, seleccione el grado de sombra recomendado, la sensibilidad de la luz, como así el plazo de tiempo de apertura.

Configurar la sombra: El filtro de oscurecimiento automático tiene dos rangos de sombra, a saber, 5-8 y 9-14. El rango de sombra se puede seleccionar presionando el botón WELD (soldadura) para el rango 9-14 o el botón CUT (corte) para el rango 5-8 que se encuentra en el filtro del interior del casco. La sombra se ajusta internamente utilizando las flechas + y - en la parte inferior derecha del ADF. El rango de sombra se indica en la pantalla de la izquierda que muestra un triángulo sombreado junto al modo. El ADF indica la sombra seleccionada en el rango elegido en formato digital en la pantalla de la derecha. (Tenga en cuenta que al presionar el botón +/- 1 vez aumenta/disminuye la sombra en 1 unidad)

Afinar la sombra. Los filtros de oscurecimiento automático tienen un afinador mientras está en modo de corte o soldadura. Esto le permite ajustar al detalle la sombra en pequeños incrementos de 0.2 tonos de sombra para adaptarse mejor a la aplicación. La sombra puede subir o bajar 1 nivel completo mediante el empleo de esta función. Para usar la función de afinación, gire el control externo en el sentido de las agujas del reloj para disminuir o en el sentido contrario para aumentar.

Configurar la sensibilidad: La mayoría de las labores de soldadura se pueden realizar con la sensibilidad a la radiación de la soldadura ajustada al máximo. El nivel de sensibilidad máximo es apropiado para trabajos de baja corriente de soldadura, TIG o aplicaciones especiales.

La sensibilidad a la radiación de la soldadura debe reducirse solo en algunas condiciones específicas

de iluminación circundante a fin de evitar una activación indeseada. Como regla simple para obtener un rendimiento óptimo, se recomienda configurar la sensibilidad al máximo al principio y luego ir reduciéndola gradualmente, hasta que el filtro reaccione solo a los destellos de luz de soldadura y sin activaciones erróneas debido a las condiciones de luz ambiental (luz solar directa, luz artificial intensa, arcos próximos del soldador, etc.). Para ajustar la sensibilidad al máximo, presione el botón + indicando SENSI y para reducir la sensibilidad del ADF presione el botón – inferior (tenga en cuenta que cada vez que presiona +/- aumenta/reduce el nivel en 1 unidad).

Configuración del retardador: El retardador de apertura se puede ajustar de 0.1 a 1.0 segundos. Se recomienda usar un retardo más corto con labores de soldadura por puntos y un retardo más largo con tareas que usan corrientes más altas e intervalos de soldadura más largos. También se puede usar un retardo mayor para la soldadura TIG de baja corriente para evitar que el filtro se abra cuando la trayectoria de la luz hacia los sensores está temporalmente obstruida por una mano, un soplete, luz solar directa, luz artificial intensa, arcos de soldador próximos, etc. Para configurar el retardo al máximo, presione el botón + con la marca DELAY y para reducir el retardo del ADF, presione el botón – inferior (tenga en cuenta que cada vez que presiona +/- aumenta/reduce el nivel en 1 unidad).

Configuración del modo de esmerilado: Se pueden seleccionar dos modos de operación: soldadura o esmerilado. Al seleccionar el modo de esmerilado (Grind), el filtro se apaga y no se activará por las chispas generadas durante el esmerilado. El modo de esmerilado se puede seleccionar de dos maneras: mediante el botón externo o presionando el botón GRIND en el interior del casco. Para configurar el ADF en el modo de esmerilado desde el exterior, presione el botón central Grind ubicado en el lado externo del casco de soldar donde se encuentra el control de ajuste de afinamiento. El saliente del modo de esmerilado del ADF se indica en la pantalla de la izquierda mostrando un triángulo sombreado junto al modo. Para volver al modo de soldadura, presione el botón de esmerilado (Grind) nuevamente, ya sea desde dentro o desde fuera. Antes de reiniciar el trabajo de soldadura, el ADF debe volver a colocarse en la posición para soldar («Weld»).

Sustitución de baterías:

1. Coloque el casco boca abajo. Inclíne el arnés de modo que la banda de absorción de sudor esté más cerca del extremo superior del casco. Ahora desenrosque el tornillo de mariposa girándolo en sentido inverso a las agujas de reloj (Fig. 1), retire el tornillo de mariposa y póngalo a un lado.
2. Levante el marco de retención hacia arriba hasta que esté en un ángulo de aproximadamente 45 grados (Fig. 2). Un suave tirón del marco hacia la barbilla del casco liberará los ganchos (Fig. 3).
3. Para liberar el ADF de la base, simplemente empuje el ADF hacia afuera mientras sostiene el retén (empuje desde el lado de visualización pero no sobre el vidrio).
4. Las bandejas de la batería se encuentran en la parte inferior del ADF debajo del panel solar (Fig. 4). Tire con la uña de las bandejas hacia afuera (la bandeja mostrará la polaridad que muestra qué lado es positivo y qué lado es negativo).
5. Siga los pasos a la inversa para volver a colocar las baterías una vez que estas hayan sido reemplazadas.

NIVELES DE SOMBRA RECOMENDADOS PARA DIFERENTES MODOS DE SOLDADURA / EN 379 /

PROCESO DE SOLDADURA	CORRIENTE EN AMPERIOS																	
	6	10	15	30	40	60	70	100	125	150	175	200	225	250	300	350	400	
MMA / varilla / arco	8		9			10			11			12			13			
MIG/MAG	6			9			10			11			12			13		
TIG	6		9			10			11			12			13			14
MIG metales pesados	9			10			11			12			13					
MIG metales ligeros Inoxidable, Al	10			11			12			13								
Corte por plasma	9			10			11			12			13					
Soldadura de microplasma	4	5	6	7	8	9	10	11	12	13								

Solución de problemas

- Atenuación de oscurecimiento irregular

El arnés se ha ajustado de manera desigual y hay una distancia desigual entre los ojos y la lente del filtro (reajuste el arnés para reducir el alejamiento del filtro).

1. El filtro de oscurecimiento automático no se oscurece ni parpadea
2. La lente frontal está sucia o dañada (cambie la lente del frontal).
3. Los sensores están sucios (limpie la superficie de los sensores).
4. La corriente de soldadura está demasiado baja (ajuste poniendo más alto el nivel de sensibilidad).
5. Revise la batería y verifique que esté en buenas condiciones e instalada correctamente. Además, verifique las superficies y los contactos de la batería y límpielielos si es necesario.

- Respuesta lenta

La temperatura de funcionamiento es demasiado baja (no utilizar a temperaturas inferiores a -5°C o 23°F).

- Mala visión

La lente de la cubierta frontal/interior y/o el filtro están sucios (cambiar la lente). No hay suficiente luz ambiental.

El nivel de sombra está incorrectamente configurado (reconfigurar el nivel de sombra). Compruebe si se ha quitado la película de la lente frontal.

ESPECIFICACIONES DEL FILTRO DE OSCURECIMIENTO AUTOMÁTICO JACKSON SAFETY® 555

1. Célula solar
2. Foto sensores (foto diodos)
3. Armazón del filtro
4. Área de visión con obturadores de cristal líquido
5. Botón para fijar el nivel de la sombra
6. Botón para fijar el nivel de la sombra y la función soldadura/afiladura
7. Botón para fijar el tiempo de apertura
8. Botón para fijar el nivel de la sensibilidad
9. Ajuste del retraso en el tiempo de apertura

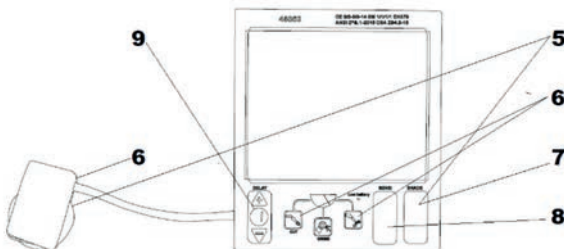
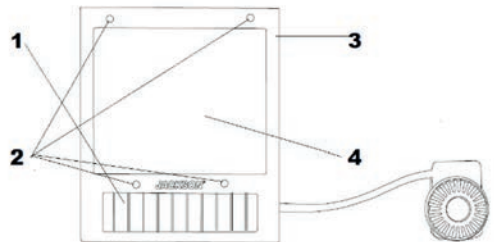

DATOS TÉCNICOS

Modelo	555
Área de visión	3.86" X 3.23" (98 X 82mm)
Peso	1.39 lbs (632g)
Sombra en el estado abierto	3
Sombra en el estado cerrado	5-8 / 9-14
Configuración de sombra	sí / interior / digital
Ajuste de la sensibilidad	sí / interior / digital
Configuración de temporizador	sí / interior / digital
Modo de afilado	sí / interior / exterior
Conmutación del tiempo a 23°C	1/ 25,000 sec
TIG	>2 amps
Tiempo de abertura	0.1 – 0.9 s
Protección UV/IR	UV14 / IR14
Intervalo de temperatura	-5°C / +55°C
Detección TIG	reforzado
Suministro de energía	células solares / batería de litio CR2032

SUSTITUCIÓN DE LA PANTALLA DE PROTECCIÓN EXTERNA

1. Coloque el casco boca abajo. Inclíne el arnés de modo que la banda de absorción de sudor esté más cerca del extremo superior del casco. Ahora desenrosque el tornillo de mariposa girándolo en sentido inverso a las agujas de reloj (Fig. 1), retire el tornillo de mariposa y póngalo a un lado.
2. Levante el marco de retención hacia arriba hasta que esté en un ángulo de aproximadamente 45 grados (Fig. 2). Un suave tirón del marco hacia la barbilla del casco liberará los ganchos (Fig. 3). Una vez que el marco esté libre, déjelo dentro del casco pero póngalo a un lado.
3. Retire la pantalla de protección vieja empujando desde el exterior del casco. Inserte la nueva pantalla de protección asegurándose de que encaje en el hueco. Coloque los ganchos del marco de retención en los lugares marcados para ello del casco de soldadura. Una vez colocado, baje el marco, vuelva a insertar el tornillo de mariposa y apriételo.

Durante el ensamblado del casco y del filtro de soldadura o durante el reemplazo de las pantallas de protección asegúrese de que las partes estén firmemente fijadas en su lugar y de este modo se evite el ingreso de luz en el casco. En caso de que esto suceda, repita el procedimiento hasta eliminar el problema, de otro modo el dispositivo no debe ser usado. Antes del uso de las láminas de protección es necesario quitar las capas de protección de los dos (Fig 5)

DESMTAJE Y SUSTITUCIÓN DEL ARNÉS Translight Plus®

1. Retire el arnés desenroscando las tuercas del mismo (C) y flexionando la carcasa del casco fuera de los tornillos del arnés (A) (Fig. 6).
2. Inserte el arnés (A) en la carcasa del casco (B) como se muestra en las ilustraciones de abajo.
3. Introduzca los tornillos (A) a través de las aberturas en la carcasa del casco. Encaje los pequeños pernos de posición de inclinación (E) en los orificios de posición de inclinación deseados en la carcasa.
4. Apriete una tuerca del arnés (C) en cada tornillo.

5. Ajuste el arnés para optimizar la comodidad y el encaje. El perímetro del cierre flexible debe tocar su cara y extenderse bajo la barbilla.
6. Ajuste la longitud de la correa superior para que el arnés descansa en una posición cómoda alrededor de su cabeza (Fig. 7).
7. Ajuste el rango de inclinación del casco ajustando los agujeros donde encajan los pasadores (Fig. 8).
8. Ajuste la distancia entre el casco y la cara aflojando las tuercas del arnés para que los mecanismos de las bisagras puedan moverse hacia adelante o hacia atrás a lo largo del arnés hasta la posición deseada. Finalmente vuelva a apretar las tuercas del arnés (Fig.8).





SUSTITUCIÓN DE LA PANTALLA DE PROTECCIÓN INTERNA

1. Coloque el casco boca abajo. Incline el arnés de modo que la banda de absorción de sudor esté más cerca del extremo superior del casco. Ahora desenrosque el tornillo de mariposa girándolo en sentido inverso a las agujas de reloj (Fig. 1), retire el tornillo de mariposa y póngalo a un lado.
2. Levante el marco de retención hacia arriba hasta que esté en un ángulo de aproximadamente 45 grados (Fig. 2). Un suave tirón del marco hacia la barbilla del casco liberará los ganchos (Fig. 3).
3. Para liberar el ADF de la base, simplemente empuje el ADF hacia afuera mientras sostiene el retén (empuje desde el lado de visualización pero no sobre el vidrio).
4. Coloque su dedo en la lente recortada en el ADF y tire de la lente para que salga (Fig. 9).
5. Para ajustar la lente interna, ubique el extremo de encendido en las agarraderas de fijación del ADF, doble la lente por su mitad y deslice el otro extremo en la agarradera de fijación opuesta cerciorándose de que la lente esté asegurada (Fig. 10).

SUSTITUIR EL FILTRO DE OSCURECIMIENTO AUTOMÁTICO (ADF)

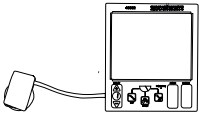
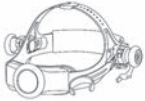
1. Coloque el casco boca abajo. Incline el arnés de modo que la banda de absorción de sudor esté más cerca del extremo superior del casco. Ahora desenrosque el tornillo de mariposa girándolo en sentido inverso a las agujas de reloj (Fig. 1), retire el tornillo de mariposa y póngalo a un lado.
2. Levante el marco de retención hacia arriba hasta que esté en un ángulo de aproximadamente 45 grados. Un suave tirón del marco hacia la barbilla del casco liberará los ganchos (Fig. 2). Una vez que el marco esté libre, déjelo dentro del casco pero póngalo a un lado.
3. Usando un destornillador negativo pequeño, separe el disco giratorio con un ligero movimiento de torsión, desatornille los 2 tornillos de accionamiento positivo que se encuentran debajo del disco y presione el botón de esmerilado desde el exterior del casco hacia adentro. Fig 11, 12).
4. Para liberar el ADF de la base, simplemente empuje el ADF hacia afuera mientras sostiene el retén (empuje desde el lado de visualización pero no sobre el vidrio).
5. Instale el ADF de reemplazo siguiendo los pasos en orden inverso. El dispositivo de control tendrá que pasar a través de la abertura habilitada para el dispositivo de control hacia el exterior del casco y luego asentarse en dicha abertura. El cable eléctrico debe presionarse con cuidado por el lateral del casco para mantener despejado el paso.

PIEZAS DE REPUESTO

Código	Artículo	
46250	ADF y Casco, Translight Plus 555, Negro	
46452	ADF 555, Sombra 3 /5-8/9-14, 5.25" x 4.5"	
40882	Arnés Translight Plus® AIR 370	
40881	Banda de absorción de sudor (conjunto de 2)	
46925	Translight+ Pantalla de Seguridad Externa, conjunto de 10	
46915	Translight 555 5.25" x 4.5" Pantalla de Seguridad Interna, conjunto de 10	

MANTENIMIENTO Y LIMPIEZA

Es siempre necesario mantener las células solares y los sensores de luz del filtro de soldadura autooscurecible libre de residuos y salpicaduras: se limpian con un trapo de algodón mojado en detergente suave (o alcohol). Nunca se deben usar solventes agresivos, como la acetona. Los filtros JACKSON SAFETY® deben estar siempre protegidos por los dos lados con láminas de protección (policarbonato) que pueden limpiarse únicamente con un pañuelo o trapo suave. Si los filtros de protección están de algún modo dañados deben ser reemplazados inmediatamente.

ALMACENAJE

Cuando el filtro no se use, recomendamos almacenarlo en un lugar seco entre las temperaturas de 23°F hasta 131°F (-5°C hasta 55°C). Una exposición prolongada a temperaturas por sobre los 115°F (45°C) puede disminuir la vida útil de las baterías del filtro para soldadura autooscurecible. Se recomienda mantener las células solares del filtro para soldadura autooscurecible en la oscuridad o no expuestas a la luz durante el almacenamiento a fines de mantener el modo de apagado. Esto se logra de modo simple, colocando el filtro boca abajo en la repisa de la habitación. Cuando el casco no esté en uso, se recomienda almacenar el equipo completo en la bolsa de transporte proporcionada.

SERVICIO AL CLIENTE

Si tiene alguna pregunta sobre el uso o el rendimiento de los cascos de soldadura JACKSON Translight, comuníquese con el servicio al cliente de Surewex USA en el 1-800-323-7402 o en www.surewex.com/usa.

Con el servicio al cliente Jackson Safety EU (Seguridad UE) en el +386 1 477 6784 o en

GARANTIA

Surewex garantiza que sus productos (1) cumplen con las especificaciones del estándar de Surewex a partir de la fecha de entrega a los distribuidores /compradores directos de Surewex y cuentan con garantía durante los siguientes períodos, desde la fecha de compra por parte del consumidor final (verificado mediante el recibo de compra válido) (a) 3 años para Translight 555; (2) cumpliendo con todas las representaciones de etiquetado de Surewex; y (3) están fabricados en conformidad con todas las leyes federales, nacionales y locales vigentes en el momento y lugar de fabricación de los productos. ESTA GARANTÍA SUSTITUYE A TODAS LAS DEMÁS GARANTÍAS, EXPRESAS O IMPLÍCITAS, INCLUYENDO TODA GARANTÍA DE COMERCIALIZACIÓN O IDONEIDAD PARA UN PROPÓSITO PARTICULAR. Surewex no asume responsabilidad por ningún tipo de daños especiales, accidentales o consecuenciales. La responsabilidad asumida por Surewex en caso de incumplimiento de contrato, actos ilícitos u otras acciones legales no superará el valor del precio de compra del producto. Se considera que los compradores y los usuarios han aceptado la garantía arriba mencionada y la limitación de la responsabilidad, no siendo posible modificar las condiciones mediante acuerdo verbal o cualquier documento escrito que no haya sido firmado por Surewex. En la medida que así lo estipule la ley aplicable, Surewex no limita su responsabilidad en caso de muerte /daño consecuencia de la negligencia de Surewex.

Etiquetas de certificación y control

Los cascos de soldadura Translight y los filtros de oscurecimiento automático son testados para ofrecer protección ocular.



EN175 B

EN379

ANSI Z87.1-2015

CSA Z94.3-15

Organismo notificado ECS GmbH
Número de registro 1883
Obere Bahnstrasse 74
73431 Aalen
ALEMANIA

MARKING EXPLAINED

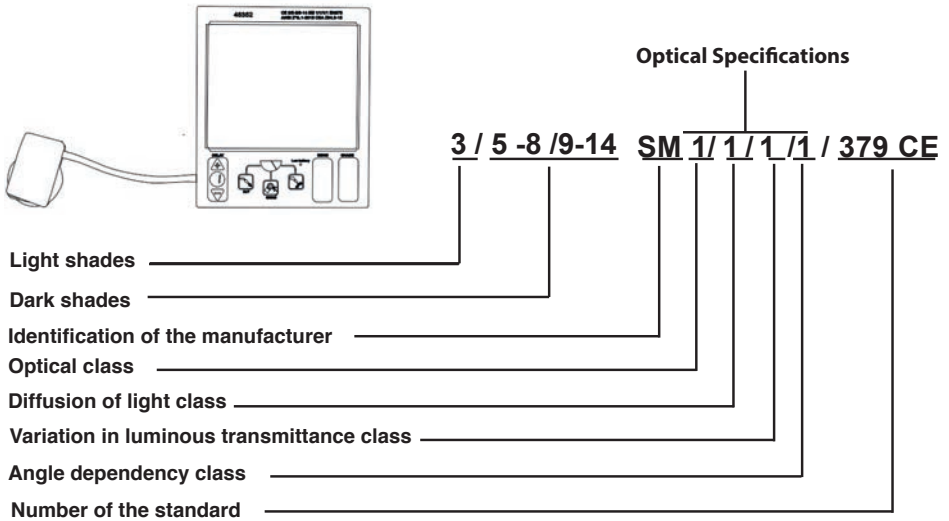

Para más información contacte con:

Canada :
SureWex
49 Schooner St.
Coquitlam BC V3K
0B3 Surewerx.com

ÉTATS-UNIS :
SureWex USA inc
300 Corporate Drive
Elgin, Illinois 60123
ÉTATS-UNIS
Surewerx.com/usa

Europe :
BALDER
Teslova ulica 30
1000 Ljubljana
SI-Slovénie Jacksonsafety.eu

Translight Plus 555

Schweißhelm

Casque de soudeur

Casco para soldar

A / Une / Eine / Una / La



Brand / Marque / Marke / Marca

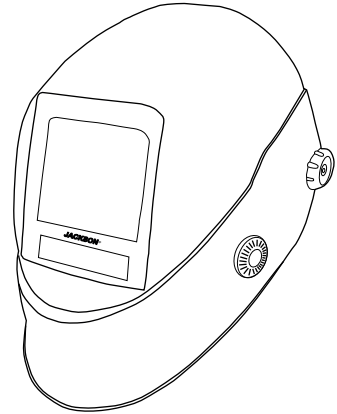

Gebrauchsanweisung

Instructions d'utilisation

Instrucciones de us

INHALTSVERZEICHNIS

Warnung und Vorsichtsmaßnahmen.....	1
Übersicht	2
Bedienungsanleitung	3
Abdunklungsstufen / Schweißanwendungen.....	4
Spezifikationen / Technische Daten.....	5
Austauschen der äußeren Schutzplatte.....	5
Entfernen/Austauschen des Kopfbandes	5
Austauschen der inneren Schutzplatte.....	5
Ersatzteile	6
Wartung und Reinigung	7
Aufbewahrung.....	7
Kundendienst.....	7
Garantie.....	7

Warnung!

Dieser Helm bietet begrenzten Schutz vor kleineren und unbeabsichtigten Stößen und keinen Schutz in angehobener Position. Verlassen Sie sich nicht auf diesen Schweißhelm als primären Schutz vor Stößen oder Spritzern. Lesen Sie zu Ihrem Schutz diese Schweißhelm- und ADF-Anleitung (auto-darkening filter, dt. automatischer Abdunklungsfilter) vor dem Gebrauch vollständig durch. Die Nichtbeachtung dieser Anleitung kann zu schweren und dauerhaften Verletzungen, Sehkraftverlust oder Verbrennungen führen.

USA: STOSSFESTERAUGENSCHUTZ ODER SCHUTZBRILLEN MÜSSEN BEI DER VERWENDUNG DIESES HELMS ZU JEDEM ZEITPUNKT GETRAGEN WERDEN.

Transparente Polykarbonat-Schutzplatten müssen vor der Verwendung sowohl an der Innen- als auch der Außenseite des automatischen Abdunklungsfilters (ADF) angebracht werden. Die Nichtverwendung von Schutzplatten kann zu irreparablen Schäden am ADF führen und schwere und dauerhafte Verletzungen, Sehkraftverlust oder Verbrennungen verursachen. Schäden an der Scheibe, die darauf zurückzuführen sind, dass keine transparenten Platten angebracht wurden, führen zum Erlöschen der Garantie. Die Schutzabdeckungen dieses Helms bieten nur Schutz gegen Spritzer und Oberflächenbeschädigungen der Scheibe, NICHT gegen schwere Stöße, wie z. B. zerbrochene Schleifscheiben oder Schleifteller, Sprengkörper oder korrosive Flüssigkeiten.

VOR BEGINN DES SCHWEISSENS

- Überzeugen Sie sich, dass die Maske korrekt zusammengebaut ist und dass sie keinerlei Licht durchlässt. An der Vorderseite darf das Licht nur durch das Sichtfeld des automatischen Schweißfilters eindringen.
- Stellen Sie das Kopfband so ein, dass Komfort und ein freies Sichtfeld gewährleistet sind, wobei die Flexi-Dichtung einen guten Schutz des Gesichts, insbesondere bis zum Kinn, gewährleistet.
- Wählen Sie die vorgeschriebene Schutzstufe für Ihr Schweißverfahren und stellen Sie den automatischen Schweißfilter entsprechend ein (siehe Tabelle mit empfohlenen Schutzstufen).

SICHERHEITSMASSNAHMEN

- Die Maske und der automatische Schweißfilter dürfen nie auf heiße Oberflächen gelegt werden.
- Zerkratzte oder beschädigte Schutzschirme sollen regelmäßig durch originale JACKSON SAFETY® Schutzschirme ersetzt werden. Vor dem Einsetzen des neuen Schutzschirmes muss eventuelle Schutzfolie an beiden Seiten entfernt werden.
- Verwenden Sie die Translight 555 Schweißerschutzmaske nur innerhalb des Temperaturbereichs von -5°C bis +55°C.
- Der automatische Schweißfilter darf keinen Flüssigkeiten ausgesetzt werden und muss gegen Schmutz geschützt werden.
- Verwenden Sie nur die JACKSON SAFETY®-Original-Ersatzteile. Im Zweifelsfall wenden Sie sich an den bevollmächtigten JACKSON SAFETY®-Vertriebspartner.
- Die Nichtbeachtung dieser Anweisungen kann zum Erlöschen der Garantie führen. Surewex übernimmt keine Verantwortung für Probleme im Falle der Nichtbeachtung dieser Anleitung. Die Translight 555 Schweißerschutzmaske ist nur für das Schweißen und den Gesichtsschutz während des Schweißens vorgesehen. Surewex übernimmt ebenfalls keine Verantwortung im Falle der Anwendung der Maske für Schutzfunktionen und Arbeiten, für die sie nicht geeignet ist, zum Beispiel den Schutz vor Schlägen, fallenden

Gegenständen, flüssigem Metall, korrosiven Flüssigkeiten und Giftgas.

- Nicht für Schweißarbeiten über Kopf verwenden, wenn die Gefahr besteht, dass geschmolzenes Metall herunterfallen könnte. Dieses Schweißerschutzhelm/
Filtersystem bietet keinen Schutz vor geschmolzenen Metallen und Spritzern während Schweißarbeiten über Kopf.
- Das Material kann bei anfälligen Personen bei Hautkontakt allergische Reaktionen hervorrufen.
- Der über die normale Brille getragene Schweißerschutzmaske kann Aufprall übertragen und somit den Träger in Gefahr bringen.
- Wenn die Symbole F, B und A nicht sowohl für das Okular als auch für den Rahmen gleich sind, ist die untere Ebene dem vollständigen Augenschutz zuzuordnen.
- Augenschutz kann nur zum Schutz vor Partikeln mit hoher Geschwindigkeit bei Raumtemperatur verwendet werden.
- Wir empfehlen Ihnen, den Schweißerschutzhelm 10 Jahre zu verwenden. Die Lebensdauer des Helmes hängt von verschiedenartigen Faktoren, wie z. B. Verwendungsweise, Reinigung, Aufbewahrung und Pflege, ab. Es wird empfohlen, den Helm häufig zu kontrollieren und im Falle einer Beschädigung auszutauschen.
- Bei jedem Lichtbogenschweißen ist ein Abstand von mindestens 20" (50 cm) und nie weniger als 10" (25 cm) zwischen dem Lichtbogen und den Augen des Schweißers empfohlen.
- SUREWERX USA INC verfolgt eine Politik der kontinuierlichen Verbesserung. Wir behalten uns daher das Recht vor, ohne Vorankündigung Änderungen und Verbesserungen an allen unseren Produkten vorzunehmen.

ANWENDUNG

Der in der Schweißerschutzmaske eingebaute automatische Schweißerschutzfilter ist eine »persönliche Schutzausrüstung« (PSA), die die Augen, das Gesicht, die Ohren und den Hals vor direktem und indirektem Licht des Lichtbogens beziehungsweise vor den schädlichen Strahlungen, die beim Schweißen entstehen, schützt. Falls Sie den Filter ohne Schutzmaske erworben haben, müssen Sie eine Schutzmaske wählen, die für den Einbau des automatischen Schweißerschutzfilters geeignet ist. Der Filter muss sich zusammen mit der äußeren und inneren Schutzscheibe entsprechend in die Schutzmaske einspannen lassen. In der Maske dürfen keine Kräfte des Spannungsmechanismus punktuell auf den Filter einwirken, da sie den Filter irreparabel beschädigen können. Achten Sie ebenfalls darauf, dass die Solarzellen und Lichtsensoren nicht von außen abgedeckt werden, da so das korrekte Funktionieren des Filters verhindert wird. Wenn eine von diesen Bedingungen nicht erfüllt ist, kann es sein, dass der Filter nicht einsatzfähig ist.

ANWENDUNGSBEREICHE

JACKSON SAFETY® Filter sind für alle Arten von Elektroschweißverfahren geeignet: beschichtete Elektroden, MIG/MAG, TIG/WIG, Plasmaschweißen, Schneiden, nicht für Gasschweißen. JACKSON SAFETY® Filter sind nicht zum Laserschweißen geeignet.

BEDIENUNGSANLEITUNG 555

Vor der Anwendung prüfen Sie die vorgeschriebene Schutzstufe. Falls bei Ihrer Ausführung möglich, stellen Sie die Abdichtungsstufe, die Empfindlichkeitsstufe und die Öffnungszeit ein.

Einstellen der Abdunklungsstufe: Der automatische Abdunklungsfilter hat zwei Abdunklungsbereiche: von 5 bis 8 und von 9 bis 14. Der Abdunklungsbereich kann durch Drücken der Taste WELD

(Schweißen) links für 9-14 oder der Taste CUT (Schneiden) für 5-8 ausgewählt werden, der sich auf dem Filter im Inneren des Helms befindet. Die Abdunklungsstufe wird innen mithilfe der Pfeile + und - unten rechts auf dem ADF eingestellt. Der Abdunklungsbereich wird auf dem linken Display mit einem schattierten Dreieck neben dem Modus angezeigt. Der ADF gibt die ausgewählte Abdunklungsstufe des gewählten Bereichs auf dem rechten Display an. (Bitte beachten Sie, dass das einmalige Drücken der +/- Taste die Abdunklungsstufe um 1 erhöht bzw. verringert.)

Feineinstellung der Abdunklungsstufe. Der automatische Abdunklungsfilter verfügt über eine Feineinstellung im Schneide- oder Schweißmodus. Dies ermöglicht eine Feineinstellung der Abdunklungsstufe in kleinen Schritten von 0,2 Stufen, um der Anwendung gerecht zu werden. Die Abdunklungsstufe kann mit dieser Funktion um 1 komplette Stufe erhöht oder reduziert werden. Um die Feineinstellungsfunktion zu verwenden, drehen Sie den äußeren Schalter gegen den Uhrzeigersinn, um den Wert zu erhöhen, oder im Uhrzeigersinn, um ihn zu verringern.

Einstellen der Empfindlichkeit: Die meisten Schweißanwendungen können mit einer maximal eingestellten Schweißlichtempfindlichkeit durchgeführt werden. Die maximale Empfindlichkeitsstufe ist für Arbeiten mit niedrigem Schweißstrom, WIG-Schweißen oder Spezialanwendungen geeignet. Die Schweißlichtempfindlichkeit muss nur bei bestimmten Umgebungslichtbedingungen reduziert werden, um ein unerwünschtes Auslösen zu vermeiden. Als einfache Regel für eine optimale Leistung wird empfohlen, die Empfindlichkeit zu Beginn auf das Maximum einzustellen und dann allmählich zu reduzieren, bis der Filter nur noch auf Schweißlichtblitze und ohne störende Fehlauflösung durch Umgebungslichtbedingungen (direkte Sonneneinstrahlung, intensives Kunstlicht, benachbarte Schweißlichtbögen usw.) reagiert. Um die maximale Empfindlichkeit einzustellen, drücken Sie die + Taste mit der Bezeichnung „SENSI“ (Empfindlichkeit); um die ADF-Empfindlichkeit zu reduzieren, drücken Sie die - Taste darunter. (Beachten Sie bitte, dass jedes Drücken der +/- Tasten die Stufe um 1 erhöht bzw. verringert.)

Einstellen der Verzögerungszeit: Die Öffnungsverzögerungszeit kann von 0,1 bis 1,0 Sekunden eingestellt werden. Es wird empfohlen, eine kürzere Verzögerungszeit bei Punktschweißanwendungen und eine längere Verzögerungszeit bei Anwendungen mit höheren Strömen und längeren Schweißintervallen zu verwenden. Eine längere Verzögerungszeit kann auch beim WIG-Schweißen mit niedrigem Strom verwendet werden, um zu verhindern, dass sich der Filter öffnet, wenn der Lichtweg zu den Sensoren vorübergehend durch eine Hand, einen Brenner usw. versperrt wird (direkte Sonneneinstrahlung, intensives künstliches Licht, Lichtbögen benachbarte Schweißlichtbögen usw.). Um die maximale Verzögerungszeit einzustellen, drücken Sie die mit DELAY (Verzögerung) beschriftete + Taste, um die Verzögerungszeit des ADF zu verringern, drücken Sie die -Taste darunter. (Beachten Sie bitte, dass jedes Drücken der +/- Tasten die Stufe um 1 erhöht bzw. verringert.)

Einstellen des Schleifmodus: Es können zwei verschiedene Betriebsarten ausgewählt werden: Schweißen oder Schleifen. Durch Auswählen des Schleifmodus wird der Filter abgeschaltet und nicht durch die beim Schleifen erzeugten Funken ausgelöst. Der Schleifmodus kann auf zwei Arten ausgewählt werden: entweder durch Drücken der äußeren Taste oder durch Drücken der Taste GRIND (Schleifen) an der Innenseite des Helms. Um den ADF außen auf den Schleifmodus einzustellen, drücken Sie die mittlere Grind-Taste, die sich außen am Feineinstellknopf an der Seite des Schweißhelms befindet. Wenn der ADF-Schleifmodus auf dem linken Display angezeigt wird, wird ein schattiertes Dreieck neben dem Modus angezeigt. Um in den Schweißmodus zurückzukehren, drücken Sie die Taste „Grind“ (Schleifen) entweder innen oder außen erneut. Vor der Wiederaufnahme der Schweißarbeiten muss der ADF in die Position „Weld“ (Schweißen) zurückgestellt werden.

Austauschen der Batterien:

1. Legen Sie den Helm mit der Vorderseite nach unten ab. Neigen Sie die Kopfbandeinheit, bis sich das Schweißband näher an der Helmspitze befindet. Lösen Sie nun die Rändelschraube, indem Sie sie gegen den Uhrzeigersinn drehen (Abb. 1), entfernen Sie die Rändelschraube und legen

Sie sie zur Seite.

2. Heben Sie den Halterahmen nach oben, bis er sich in einem Winkel von etwa 45 Grad befindet (Abb. 2). Durch leichtes Ziehen des Rahmens in Richtung des Kinns des Helms lösen sich die Haken (Abb. 3).
3. Um den ADF aus der Vorrichtung zu lösen, drücken Sie den ADF einfach heraus, während Sie die Halterung festhalten (von der Sichtseite aus drücken, aber nicht auf das Glas).
4. Die Batteriefächer befinden sich auf der Unterseite des ADF unter dem Solarpanel (Abb. 4). Ziehen Sie die Fächer mit dem Fingernagel heraus (das Fach zeigt die Polarität an und welche Seite positiv und welche negativ ist).
5. Nachdem die Batterien ausgetauscht wurden, wiederholen Sie die Schritte in umgekehrter Reihenfolge.

EMPFOHLENE ABDICHTUNGSTUFEN FÜR VERSCHIEDENE SCHWEISSVERFAHREN / EN 379 /

SCHWEISS- VERFAHREN	STROM IN AMPERE																		
	6	10	15	30	40	60	70	100	125	150	175	200	225	250	300	350	400		
Metall- Lichtbogenschweiße n/Stab/Bogen	8			9			10			11			12			13			
MIG/MAG	8			9			10			11			12			13			
WIG	8			9			10			11			12			13			14
MIG- Schwermetalle	9			10			11			12			13						
MIG-Leichtmetalle Rostfrei, Al	10			11			12			13									
Plasmaschneiden	9			10			11			12			13						
Mikro- Plasmaschweiße n	4	5	6	7	8	9	10	11	12	13									

Fehlerbehebung

- Unregelmäßiges Abdunkeln/Dimmen
Das Kopfband wurde ungleichmäßig eingestellt und es besteht ein ungleichmäßiger Abstand zwischen den Augen und der Filterscheibe (Stellen Sie das Kopfband neu ein, um den Abstand zum Filter zu verringern).
- Der automatische Abdunklungsfilter verdunkelt sich nicht oder flackert
 1. Die äußere Vorsatzscheibe ist verschmutzt oder beschädigt (Tauschen Sie die Vorsatzscheibe aus).
 2. Die Sensoren sind verschmutzt (Reinigen Sie die Oberfläche der Sensoren).
 3. Der Schweißstrom ist zu niedrig (Stellen Sie eine höhere Empfindlichkeitsstufe ein).
 4. Überprüfen Sie die Batterie und vergewissern Sie sich, dass sie in gutem Zustand und ordnungsgemäß installiert ist. Überprüfen Sie auch die Batterieoberfläche und die Batteriekontakte und reinigen Sie sie gegebenenfalls.

- **Langsame Reaktion**
Die Betriebstemperatur ist zu niedrig (Verwenden Sie die Schutzbrille nicht bei Temperaturen unter $-5\text{ }^{\circ}\text{C}$ oder $23\text{ }^{\circ}\text{F}$).
- **Schlechte Sicht**
Äußere / innere Vorsatzscheibe und / oder der Filter ist verschmutzt (Tauschen Sie die Scheibe aus). Das Umgebungslicht ist unzureichend.
Die Abdunklungsstufe ist falsch eingestellt (Stellen Sie die Abdunklungsstufe neu ein). Prüfen Sie, ob der Film auf der äußeren Vorsatzscheibe entfernt wurde.

JACKSON SAFETY®555 ADF-SPEZIFIKATIONEN

1. Solarzelle
2. Fotosensoren (Fotodioden)
3. Filtergehäuse
4. Sichtfeld der Flüssigkristall-Sichtscheibe
5. Schalter für den Schutzstufeneinstellbereich
6. Schweiß- und Schleifeinstellung
7. Schalter zur Einstellung der Abdichtung
8. Schalter zur Einstellung der Empfindlichkeit
9. Schalter zur Einstellung der Öffnungszeit

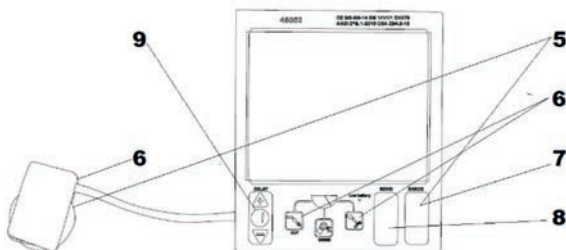
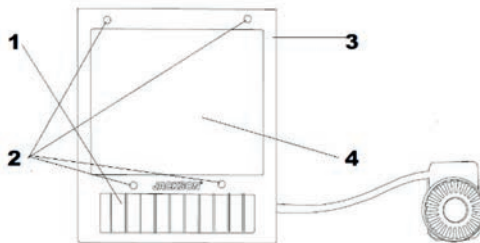

TECHNISCHE DATEN

Ausführung	555
Aktive Sichtfläche	3,86" X 3,23" (98 X 82 mm)
Gewicht	1,39 Pfund (632 g)
Abdichtung in offenem Zustand	3
Abdichtung in geschlossenem Zustand	5-8 / 9-14
Einstellungsmöglichkeit-Abdichtung	ja / innen / digital
Einstellungsmöglichkeit-Empfindlichkeit	ja / innen / digital
Einstellungsmöglichkeit-Öffnungszeit	ja / innen / digital
Schleifen	ja / innen / außen
Umschaltungszeit bei bei 23°C	1/ 25,000 sec
TIG	>2 Ampere
Öffnungszeit	0,1 – 0,9 s
UV/IR-Schutz	UV14 / IR14
Temperaturbereich	-5 °C / +55 °C
TIG-Empfindlichkeit	erweitert
Stromversorgung	Solarzellen / CR2032 Lithium-Batterie

AUSTAUSCHEN DER ÄUSSEREN SCHUTZPLATTE

1. Legen Sie den Helm mit der Vorderseite nach unten ab. Neigen Sie die Kopfbandeinheit, bis sich das Schweißband näher an der Helmspitze befindet. Lösen Sie nun die Rändelschraube, indem Sie sie gegen den Uhrzeigersinn drehen (Abb. 1), entfernen Sie die Rändelschraube und legen Sie sie zur Seite.
2. Heben Sie den Halterahmen nach oben, bis er sich in einem Winkel von etwa 45 Grad befindet (Abb. 2). Durch leichtes Ziehen des Rahmens in Richtung des Kinns des Helms lösen sich die Haken (Abb. 3). Sobald der Rahmen frei ist, lassen Sie ihn im Inneren des Helms, aber legen Sie ihn an die Seite.
3. Entfernen Sie die alte Schutzplatte, indem Sie von der Außenseite des Helms drücken. Setzen Sie die neue Schutzplatte so ein, dass sie rechtwinklig in der Aussparung sitzt. Platzieren Sie die Haken des Halterahmens in den dafür vorgesehenen Vorrichtungen im Schweißhelm. Senken Sie den Rahmen nach der Platzierung ab, setzen Sie die Rändelschraube wieder ein und ziehen Sie sie fest.

Beim Zusammenbau der Maske und des Schweißfilters bzw. beim Wechseln der Schutzscheibe achten Sie darauf, dass alle Teile gut ineinander greifen und so kein Licht in die Maske durchdringt. Sollte weiterhin Licht eintreten, wiederholen Sie den Vorgang bis das Problem behoben ist, sonst darf der Helm nicht während des Schweißens verwendet werden. Entfernen Sie bei der neuen Schutzscheibe immer die Schutzfolien auf beiden Seiten.. (Fig 5)

ENTFERNEN UND AUSTAUSCHEN DES Translight® PLUS KOPFBANDES

1. Entfernen Sie das Kopfband, indem Sie die Kopfbandmutter (C) abschrauben und die Helmschale von den Kopfbandschrauben (A) abdrücken (Abb. 6).
2. Setzen Sie das Kopfband (A) in die Helmschale (B) ein, wie in den Abbildungen unten dargestellt.
3. Schieben Sie die Schrauben (A) durch die Öffnungen in der Helmschale. Stecken Sie die kleinen Kipp-Positionierstifte (E) in die gewünschten Kipp-Positionierlöcher in der Schale.

4. Ziehen Sie auf jeder Schraube eine Kopfbandmutter (C) fest.
5. Stellen Sie das Kopfband so ein, dass es optimalen Komfort und eine optimale Passform bietet. Der Perimeter der Flexi-Dichtung sollte Ihr Gesicht berühren und bis unter Ihr Kinn reichen.
6. Stellen Sie die Länge des oberen Gurtes so ein, dass das Kopfband bequem um Ihren Kopf herum liegt (Abb. 7).
7. Stellen Sie den Neigungsbereich des Helms ein, indem Sie die Stifte in die gewünschten Löcher platzieren (Abb. 8).
8. Stellen Sie den Abstand des Helms zum Gesicht ein, indem Sie die Muttern des Kopfbands lösen, sodass die Gelenkmechanismen entlang des Kopfbands vorwärts oder rückwärts in die gewünschte Position bewegt werden können. Ziehen Sie nun die Muttern des Kopfbandes wieder fest (Abb.8).





AUSTAUSCHEN DER INNEREN SCHUTZPLATTE

1. Legen Sie den Helm mit der Vorderseite nach unten ab. Neigen Sie die Kopfbandeinheit, bis sich das Schweißband näher an der Helmspitze befindet. Lösen Sie nun die Rändelschraube, indem Sie sie gegen den Uhrzeigersinn drehen (Abb. 1), entfernen Sie die Rändelschraube und legen Sie sie zur Seite.
2. Heben Sie den Halterahmen nach oben, bis er sich in einem Winkel von etwa 45 Grad befindet (Abb. 2). Durch leichtes Ziehen des Rahmens in Richtung des Kinns des Helms lösen sich die Haken (Abb. 3).
3. Um den ADF aus der Vorrichtung zu lösen, drücken Sie den ADF einfach heraus, während Sie die Halterung festhalten (von der Sichtseite aus drücken, aber nicht auf das Glas).
4. Stecken Sie Ihren Finger in den Scheibenausschnitt am ADF und ziehen Sie die Scheibe heran, bis sie heraustritt (Abb. 9).
5. Zum Einsetzen der inneren Scheibe platzieren Sie das eine Ende in die ADF-Befestigungsösen, biegen Sie die Scheibe in der Mitte und schieben Sie das andere Ende in die gegenüberliegende Befestigungsöse, um sicherzustellen, dass die Scheibe fest sitzt (Abb. 10).

AUSTAUSCHEN DES AUTOMATISCHEN ABDUNKLUNGSFILTERS (ADF)

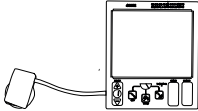
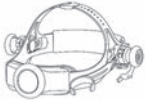
1. Legen Sie den Helm mit der Vorderseite nach unten ab. Neigen Sie die Kopfbandeinheit, bis sich das Schweißband näher an der Helmspitze befindet. Lösen Sie nun die Rändelschraube, indem Sie sie gegen den Uhrzeigersinn drehen (Abb. 1), entfernen Sie die Rändelschraube und legen Sie sie zur Seite.
2. Heben Sie den Halterahmen nach oben, bis er sich in einem Winkel von etwa 45 Grad befindet. Durch leichtes Ziehen des Rahmens in Richtung des Kinns des Helms lösen sich die Haken (Abb. 2). Sobald der Rahmen frei ist, lassen Sie ihn im Inneren des Helms, aber legen Sie ihn an die Seite.
3. Trennen Sie die rotierende Scheibe mit einem kleinen Negativ-Schraubendreher mit einer leichten Drehbewegung, lösen Sie die 2 positiven Antriebsschrauben, die unter der Scheibe sitzen, und drücken Sie die Schleiftaste an der Außenseite des Helms (Abb. 11, 12).
4. Um den ADF aus der Vorrichtung zu lösen, drücken Sie den ADF einfach heraus, während Sie die Halterung festhalten (von der Sichtseite aus drücken, aber nicht auf das Glas).
5. Montieren Sie den Ersatz-ADF, indem Sie die Schritte in umgekehrter Reihenfolge ausführen. Das Control Pad muss durch den Ausschnitt für das Control Pad zur Außenseite des Helms geführt und dann in den Ausschnitt eingesetzt werden. Das elektrische Kabel muss sorgfältig seitlich an den Helm gedrückt werden, damit es nicht im Weg ist.

ERSATZTEILE

Code	Artikel	
46250	Translight Plus 555 ADF & Helm, Schwarz	
46452	555 ADF, Abdunklungsstufe 3/5-8/9-14, 5,25" x 4,5"	
40882	Translight Plus® AIR 370 Kopfband	
40881	Schweißband (2er Pack)	
46925	Translight+ Äußere Sicherheitsplatte (10er Pack)	
46915	Translight 555 5,25" x 4,5" Innere Sicherheitsplatte (10er Pack)	

WARTUNG UND REINIGUNG

Die Solarzellen und die Lichtsensoren des automatischen Schweißersfilters müssen ständig vom Staub und Spritzflecken freigehalten werden: Sie werden mit einem sauberen Baumwolltuch gereinigt, das mit einer milden Reinigungs- oder einer Alkohollösung getränkt ist. Verwenden Sie nie aggressive Lösungsmittel wie zum Beispiel Aceton. Die JACKSON SAFETY® Filter müssen immer von außen und innen durch eine Klarsicht-Schutzscheibe (Polykarbonat) geschützt sein, die nur mit einem weichen Baumwolltuch gereinigt werden kann. Ist die Klarsicht-Schutzscheibe in irgendeiner Art beschädigt, muss sie sofort ersetzt werden.

AUFBEWAHRUNG

Wird der Filter nicht verwendet, muss er an einem trockenen Ort bei einer Temperatur von 23°F bis 131°F (-5°C bis 55°C) aufbewahrt werden. Wird er über längere Zeit Temperaturen von über 115°F (45°C) ausgesetzt, verkürzt sich die Lebensdauer der Batterie des automatischen Schweißfilters. Es wird empfohlen, die Solarzellen des automatischen Schweißfilters im dunklen aufzubewahren oder sie während der Lagerung nicht dem Licht auszusetzen um den Abschalt-Modus zu behalten. Dazu wird er einfach nach unten zeigend in ein Regal gestellt. Wenn der Helm nicht in Gebrauch ist, empfehlen wir, die komplette Einheit in der mitgelieferten Tragetasche aufzubewahren.

KUNDENDIENST

Sollten Sie Fragen zur Verwendung oder Leistung des JACKSON Translight Schweißhelms haben, wenden Sie sich bitte an den Kundendienst von Surewex USA unter 1-800-323-7402 oder unter www.surewex.com/usa.
Jackson Safety EU Kundendienst unter +386 1 477 6784 oder unter sales@jackonsafety.com

GARANTIE

Surewex gewährleistet, dass ihre Produkte (1) den Standardspezifikationen von Surewex am Tag der Auslieferung des Produktes an die Vertragshändler/direkte Käufer von Surewex entsprechen; diese Gewährleistung gilt für folgende Zeiträume ab dem Kauf des Produktes durch den Endnutzer (belegt durch einen gültigen Verkaufsbeleg): (a) 3 Jahre für Translight 555; (2) allen Etikettangaben von Surewex entsprechen und (3) in Übereinstimmung mit allen maßgeblichen Bundes-, Landes- und Regionalgesetzen hergestellt sind, die zum Herstellungszeitpunkt und am Herstellungsort des Produktes gelten. DIESE GEWÄHRLEISTUNG GILT ANSTELLE VON ALLEN ANDEREN AUSDRÜCKLICHEN ODER INDIREKTEN GEWÄHRLEISTUNGEN, EINSCHLIESSLICH ALLER GEWÄHRLEISTUNGEN DER MARKTGÄNGIGKEIT ODER EIGNUNG FÜR EINEN BESTIMMTEN ZWECK. Surewex übernimmt keine Haftung für besondere Schäden, Nebenschäden oder Folgeschäden. Die Haftung von Surewex wegen Vertragsverletzung, rechtswidriger Handlung oder eines anderen Klageanspruchs soll den Kaufpreis des Produktes nicht überschreiten. Es gilt, dass die Käufer und Nutzer die oben genannte Haftung und Haftungsbeschränkung akzeptieren und sie die Bedingungen nicht mit einer mündlichen Vereinbarung oder einem Schreiben, das nicht von Surewex unterzeichnet worden ist, ändern können. Die Haftung von Surewex für Tod/Verletzung wegen Fahrlässigkeit von Surewex wird in dem von der geltenden Gesetzgebung vorgeschriebenen Ausmaß nicht beschränkt.

Zertifizierung und Kontrolletiketten

Die Translight-Schweißhelme und die automatischen Abdunklungsfilter wurden auf Augenschutz getestet.



EN175 B

EN379

ANSI Z87.1-2015

CSA Z94.3-15

Benannte Stelle ECS GmbH
Registrierungsnummer 1883
Obere Bahnstraße 74
73431 Aalen
DEUTSCHLAND

Konformitätserklärungen können heruntergeladen werden unter:
<https://www.jacksonsafety.com/europe-products-documentation>

MARKING EXPLAINED

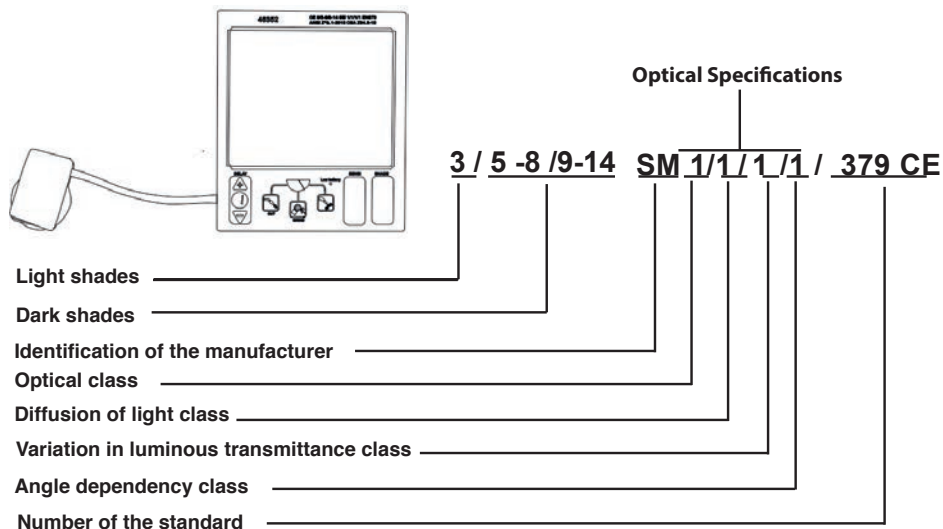

Weitere Informationen können Sie anfordern bei:

Kanada:
SureWerx
49 Schooner St.
Coquitlam
BC V3K 0B3
Surewerx.com

USA:
SureWerx USA inc
300 Corporate Drive
Elgin, IL 60123
USA
Surewerx.com/usa

Europa:
BALDER
Teslova ulica 30
1000 Ljubljana
SI-Slowenien
Jacksonsafety.eu

Translight Plus 555

Casco per saldatura

Casque de soudeur

Casco para soldar

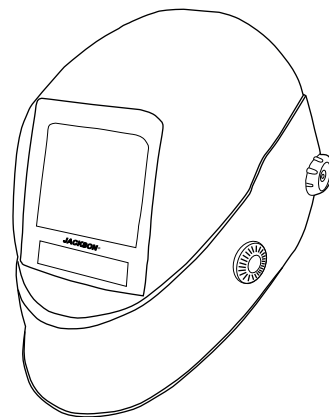

A/Une/Eine/Una/La



Brand/Marque/Marke/Marca

Istruzioni per l'uso
Instructions d'utilisation
Instrucciones de uso

INDICE DEI CONTENUTI

Avvertenze e precauzioni.....	1
Panoramica	2
Istruzioni di funzionamento	3
Livelli di oscuramento/Applicazioni saldatura.....	4
Specifiche / Dati tecnici.....	5
Sostituzione della piastra esterna protettiva.....	5
Rimozione/ Sostituzione della protezione per il capo	5
Sostituzione della piastra interna protettiva.....	5
Parti sostitutive	6
Manutenzione e pulizia	7
Stoccaggio.....	7
Servizio clienti.....	7
Garanzia.....	7

Attenzione!

Questo casco fornisce una protezione limitata da pericoli meno significativi e accidentali e non offre alcuna protezione mentre è nella posizione sollevata. Non fare affidamento sul presente articolo come mezzo di protezione primario contro i rischi di urti e schizzi. Per una protezione ottimale, leggere a fondo le presenti istruzioni prima dell'uso. Un mancato rispetto delle presenti istruzioni può determinare lesioni gravi e permanenti, perdita della vista o ustioni.

GLI OCCHIALI O OCCHIALINI DI SICUREZZA, RESISTENTI AGLI IMPATTI, USA DEVONO ESSERE SEMPRE INDOSSATI DURANTE L'USO DI QUESTO CASCO.

Le piastre di policarbonato trasparente devono essere installate sia all'interno sia all'esterno del filtro auto-scurente (ADF) prima dell'uso. Un mancato utilizzo delle piastre protettive può determinare danni irreparabili all'ADF e può causare lesioni gravi e permanenti, perdita della vista o ustioni. Il danno subito dalla lente dovuto ad una mancata installazione delle piastre trasparenti rende nulla la garanzia. Le piastre di copertura protettive di questo casco forniscono protezione soltanto contro schizzi e danni superficiali alla lente, NON contro urti seri, quali quelli derivanti da mole o dischi abrasivi che si rompono, dispositivi esplosivi o liquidi corrosivi.

PRIMA DI INIZIARE A SALDARE

- Assicurarsi che la maschera sia montata correttamente e che, nella parte frontale, impedisca ogni possibile passaggio di luce, tranne attraverso il campo visivo del filtro protettivo per saldatore.
- Regolare la protezione per il capo per ottimizzare il comfort e il campo visivo tramite il sigillo flessibile, cercando di fornire una buona chiusura all'intero viso, raggiungendo anche il mento.
- Controllare il livello di oscuramento previsto per la saldatura e regolare conformemente il filtro auto-oscurante (vedi tabella con i livelli di oscuramento raccomandati).

PRECAUZIONI

- Non poggiare mai la maschera o il filtro auto-oscurante per saldatore su una superficie calda.
- Gli schermi protettivi graffiati o danneggiati dovrebbero essere regolarmente sostituiti con schermi originali JACKSON SAFETY®. Prima di utilizzare il nuovo schermo, assicurarsi di aver rimosso eventuali pellicole protettive su entrambi i lati.
- Utilizzare la maschera Translight 555 solo a temperature comprese tra -5°C e +55°C.
- Evitare che il filtro auto-oscurante venga a contatto con liquidi o sporco.
- Utilizzare solo ricambi originali JACKSON SAFETY®. Se avete dei dubbi, contattate il servizio autorizzato JACKSON SAFETY®.
- La mancata osservanza delle presenti istruzioni renderà nulla la garanzia. La Surewex non si assume alcuna responsabilità per problemi derivanti dall'utilizzo non adeguato del prodotto o per la mancata osservanza del manuale d'istruzioni. La maschera protettiva Translight 555 è stata fabbricata per la saldatura e quindi per proteggere il volto dell'operatore da spruzzi o raggi ultravioletti e infrarossi nocivi durante il processo di saldatura. Per altri lavori si consiglia di utilizzare altri dispositivi di protezione personale.
- Non utilizzare per la saldatura sopratesta in caso di pericolo di caduta di metallo fuso. Il sistema maschera a casco/filtro per saldatura non offre protezione dal metallo fuso e da schizzi durante la saldatura sopratesta.
- I materiali che vengono in contatto con la pelle di chi indossa la maschera potrebbero causare reazioni allergiche se il soggetto è suscettibile.
- Gli elmetti per saldatura indossati unitamente a normali occhiali da vista potrebbero trasmettere le forze d'impatto e, pertanto, creare un pericolo per l'operatore.

- Se i simboli F, B e A non accomunano sia la parte oculare sia il telaio, allora va assegnato al dispositivo di protezione oculare il livello inferiore.
- Il protettore degli occhi deve essere usato solo contro particelle ad alta velocità a temperatura ambiente.
- Raccomandiamo di utilizzare il casco da saldatura per un periodo di 10 anni. La durata di utilizzo dipende da diversi fattori, quali ad esempio il modo di utilizzo, la pulizia, la conservazione e la manutenzione. Sono inoltre raccomandati i controlli periodici e le sostituzioni in caso di danneggiamenti.
- Per tutte le saldature si raccomanda una distanza di almeno 50 cm, e comunque non inferiore a 25 cm, tra l'arco di saldatura e gli occhi del saldatore.
- SUREWERX USA INC adotta una politica di miglioramento continuo. L'azienda si riserva pertanto il diritto di apportare modifiche e miglioramenti a qualsiasi prodotto, senza preavviso.

USO

Un filtro auto-oscurante protettivo inserito in un elmetto per saldatura è classificato come «Dispositivo di Protezione Individuale» (PPE) per la protezione di occhi, viso, orecchie e collo contro le radiazioni luminose pericolose dirette o indirette durante la saldatura ad arco. Qualora sia stato acquistato solamente il filtro senza la maschera, è necessario reperire una maschera adatta, progettata appositamente per essere usata in combinazione con un filtro protettivo auto-oscurante. Il filtro, unitamente agli schermi protettivi interno ed esterno, deve poter essere montato in modo saldo all'interno della maschera. Fissando la cornice o montando il sistema, non devono essere creati ulteriori punti di tensione che potrebbero danneggiare seriamente il filtro. Assicurarsi che le celle solari e i fotosensori non siano coperti da parte della maschera, in quanto ciò potrebbe pregiudicare il corretto funzionamento del filtro. Se tali condizioni non sono soddisfatte, il filtro non va usato.

CAMPO D'APPLICAZIONE

I filtri JACKSON SAFETY® sono adatti per tutti i tipi di elettro-saldatura: elettrodi rivestiti, MIG/MAG, TIG/WIG, saldatura al plasma, taglio, fatta eccezione per la saldatura a gas.

ISTRUZIONI DI FUNZIONAMENTO 555

Prima dell'uso, controllare il grado di protezione richiesto per la specifica procedura di saldatura e selezionare il grado di oscuramento consigliato, il grado di fotosensibilità nonché il tempo di apertura.

Impostare l'oscuramento: Il filtro auto-scurente ha due intervalli di oscuramento, ossia 5-8 e 9-14. L'intervallo di oscuramento può essere selezionato premendo il pulsante WELD per 9-14 e CUT per 5-8; il pulsante è situato sul filtro, dentro al casco. La regolazione avviene internamente, usando le frecce + e - sul fondo destro dell'ADF. L'intervallo di oscuramento è indicato sullo schermo a sinistra, che mostra un triangolo oscurato vicino alla modalità. L'ADF indica l'oscuramento selezionato sull'intervallo scelto in formato digitale, sullo schermo a destra. (Si prega di notare che 1 tocco del pulsante +/- aumenta/diminuisce l'oscuramento di 1 livello)

Calibrazione di precisione dell'oscuramento: I filtri auto-oscuranti prevedono una regolazione con calibrazione di precisione durante le modalità di taglio o di saldatura. Ciò consente di calibrare con precisione l'oscuramento tramite incrementi nell'ordine di 0,2, per ottenere un adattamento perfetto all'attività da svolgere. L'oscuramento può normalmente aumentare e diminuire di 1, usando la relativa funzione. Per usare la funzione di calibrazione di precisione, ruotare la manopola esterna in senso antiorario per aumentare o orario per diminuire.

Impostare la sensibilità: Gran parte delle tipologie di saldatura può essere eseguita con la sensibilità luminosa impostata al massimo. Il livello massimo di sensibilità è appropriato per saldatura con corrente a basso livello, TIG o applicazioni particolari.

La sensibilità deve essere ridotta solo in presenza di alcune condizioni di luce ambientale specifiche al fine di evitare inneschi indesiderati a parte del filtro. Una regola per una prestazione ottimale è quella di impostare la sensibilità al massimo all'inizio e quindi di ridurla gradualmente, fino a quando il filtro reagisce soltanto ai lampi luminosi dovuti alla saldatura e non alle condizioni di luce dell'ambiente circostante (luce solare diretta, luce artificiale intensa, luce proveniente da altre operazioni di saldatura effettuate nei dintorni, ecc.). Per impostare la sensibilità al massimo, premere il pulsante + etichettato come SENS; per ridurla premere il pulsante - sottostante (ogni tocco del pulsante +/- aumenta/diminuisce il livello di 1)

Impostazione del ritardo: Il tempo di ritardo può essere regolato da 0,1 a 1,0 secondo. Si raccomanda di usare un ritardo più breve per applicazioni di saldatura per punti e un ritardo più lungo per applicazioni che fanno uso di correnti più elevate e per sessioni di saldatura prolungate. Un ritardo più lungo può essere utilizzato anche per saldature TIG a bassa corrente al fine di evitare l'apertura del filtro quando il percorso della luce verso i sensori è influenzato temporaneamente dalla presenza di una mano, una pila, ecc., o da luce solare diretta, luce artificiale intensa, presenza di altri saldatori operativi nei dintorni, ecc. Per impostare il ritardo al massimo, premere il pulsante + etichettato come DELAY (Ritardo); per ridurlo premere il pulsante - sottostante (ogni tocco del pulsante +/- aumenta/diminuisce il livello di 1)

Impostare la Modalità di mola: Vi sono due modalità di operazione che possono essere selezionate: saldatura e molatura. Selezionando la modalità di mola, il filtro si spegne e non verrà innescato dalle scintille generate durante la molatura. La modalità di mola può essere selezionata in due modi: sul pulsante esterno o premendo il pulsante GRIND (Mola) all'interno del casco. Per impostare l'ADF in questa modalità premere il pulsante Grind centrale, situato esternamente sulla manopola di calibrazione di precisione sul lato del casco. La modalità di mola dell'ADF è indicata sullo schermo a sinistra, che mostra un triangolo oscurato vicino alla modalità. Per tornare alla modalità di saldatura, premere nuovamente il pulsante Grind internamente o esternamente. Prima di ricominciare il lavoro di saldatura, l'ADF deve ritornare alla posizione "Weld" (Saldatura).

Sostituzione delle batterie:

1. Posizionare il casco rivolto verso il basso. Inclinare la protezione per il capo fino a quando la fascia per il sudore non è più vicina alla sommità del casco. Svitare la vite a testa girandola in senso anti-orario (Fig. 1), rimuovere la vite a testa e metterla da parte.
2. Sollevare il telaio di trattenimento verso l'alto fino ad ottenere un angolo di circa 45 gradi (Fig. 2). Tirare delicatamente il telaio verso il mento del casco: ciò permetterà di rilasciare i ganci (Fig. 3).
3. Per rilasciare l'ADF dal proprio vano, spingere semplicemente l'ADF in fuori, mentre si mantiene l'elemento di trattenimento (spingere dal lato di visuale, ma non sul vetro)
4. Il vano batterie è localizzato sul fondo dell'ADF, sotto al pannello solare (Fig 4). Usando le unghie delle dita, togliere il coperchio del vano (su cui sono raffigurate le polarità, ossia su cui viene mostrato qual è il lato positivo e quale quello negativo).
5. Una volta che le batterie sono state sostituite, seguire le fasi al contrario per rimontare correttamente il vano batterie.

LIVELLI DI OSCURAMENTO CONSIGLIATI PER I VARI PROCESSI DI SALDATURA / EN 379 /

PROCESSO DI SALDATURA	CORRENTE IN AMPERE																						
	6	10	15	30	40	60	70	100	125	150	175	200	225	250	300	350	400						
MMA/ bastoncino/ arco	8			9			10			11			12			13							
MIG/MAG	8			9			10			11			12			13							
TIG	8		9		10		11		12		13		14										
MIG metalli pesanti	9				10				11				12				13						
MIG metalli leggeri Inox, Al	10					11					12					13							
Taglio al plasma	9					10					11					12				13			
Saldatura al microplasma	4	5	6	7	8	9	10	11	12	13													

Risoluzione dei problemi

- **Oscuramento irregolare**
La protezione per il capo non è stata indossata uniformemente e vi è una distanza irregolare tra gli occhi e le lenti del filtro (Ricollocare la protezione per il capo per ridurre la differenza di cui sopra).
- **Il filtro auto-scurente non si scurisce o sfarfalla**
 1. La lente di copertura frontale è sporca o danneggiata (Cambiare la lente di copertura).
 2. I sensori sono sporchi (Pulire la superficie dei sensori).
 3. La corrente di saldatura è troppo bassa (Regolare l'intensità verso un livello più elevato).
 4. Controllare la batteria e verificare che sia in buone condizioni e collocata nel modo appropriato. Controllare anche le superfici della batteria e i contatti; pulire il tutto se necessario.
- **Risposta lenta**
La temperatura operativa è troppo bassa (Non usare il dispositivo al di sotto dei -5°C, 23°F).
- **Visuale scarsa**
Lente di copertura frontale/ interna e/o filtro sporchi (Cambiare lente). Non vi è luce ambientale sufficiente.
Il numero relativo all'oscuramento è impostato in modo scorretto (Reimpostarlo). Controllare che la pellicola sulla lente di copertura frontale sia stata rimossa.

JACKSON SAFETY® 555 SPECIFICHE DEL FILTRO AUTO-SCURENTE

1. Cella solare
2. Fotosensori (fotodiodi)
3. Alloggiamento del filtro
4. Campo visivo dell'otturatore a cristalli liquidi
5. Regolazione dell'oscuramento
6. Selezione saldatura/molatura
7. Regolazione oscuramento
8. Regolazione sensibilità
9. Regolazione tempo di apertura

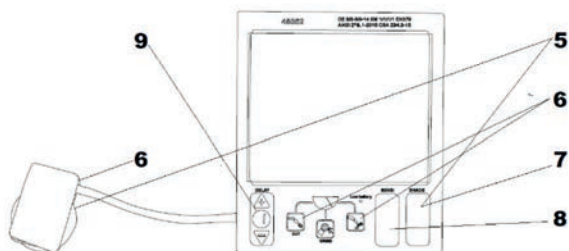
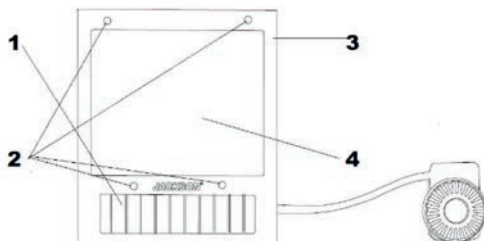

DATI TECNICI

Modello	555
Campo visivo	3,86" X 3,23" (98 X 82mm)
Peso	1,39 lbs (632g)
Oscuramento modalità aperta	3
Oscuramento modalità chiusa	5-8 / 9-14
Regolazione oscuramento	sì / interno / digitale
Regolazione sensibilità	sì / interno / digitale
Regolazione intervallo	sì / interno / digitale
Modalità molatura	sì / interno / digitale
Tempo di commutazione a 23°C	1/ 25,000 sec
TIG	>2 amp
Tempo di apertura	0,1 – 0,9 s
Protezione UV/IR	UV14 / IR14
Intervallo di temperatura	-5°C / +55°C
Rilevazione TIG	potenziato
Alimentazione	celle solari / Batteria al litio CR2032

SOSTITUZIONE DELLA PIASTRA PROTETTIVA ESTERNA

1. Posizionare il casco rivolto verso il basso. Inclinare la protezione per il capo fino a quando la fascia per il sudore non è più vicina alla sommità del casco. Svitare la vite a testa girandola in senso anti-orario (Fig. 1), rimuovere la vite a testa e metterla da parte.
2. Sollevare il telaio di trattenimento verso l'alto fino ad ottenere un angolo di circa 45 gradi (Fig. 2). Tirare delicatamente il telaio verso il mento del casco: ciò permetterà di rilasciare i ganci (Fig. 3). Una volta che il telaio è privo di agganci, lasciarlo dentro al casco ma metterlo da parte.
3. Rimuovere la vecchia piastra di protezione spingendo dall'esterno del casco. Inserire la nuova piastra di protezione, assicurandosi che sia ben allineata nella rientranza. Situare i ganci del telaio di trattenimento negli appositi siti del casco per saldatura. Una volta situati, abbassare il telaio e reinserire la vite tolta in precedenza: avvitare e stringere.

Durante il montaggio della maschera o del filtro, o durante la sostituzione delle pellicole protettive, assicurarsi che tutte le parti siano saldamente collocate in modo da impedire alla luce di penetrare nella maschera. Qualora penetri la luce, ripetere la procedura fino a correggere il problema. Se il problema persiste non utilizzare la maschera per la saldatura. Prima di collocare i nuovi film protettivi, rimuovere sempre i fogli protettivi da entrambi i lati. (Fig 5)

REMOZIONE E SOSTITUZIONE DELLA PROTEZIONE PER IL CAPO Translight Plus®

1. Rimuovere la protezione per il capo svitando i dadi (C) e flettendo il guscio del casco in allontanamento dalle viti (A) (Fig. 6).
2. Inserire la protezione per il capo (A) nel guscio del casco (B) come mostrato nelle figure sottostanti.
3. Spingere le viti (A) attraverso le aperture nel guscio del casco. Impegnare i piccoli perni di posizionamento di inclinazione (E) nei fori di posizionamento di inclinazione desiderata nel guscio.
4. Stringere un dado della protezione per il capo (C) su ciascuna vite.
5. Regolare la protezione per il capo per ottimizzare comfort e adattamento. Il perimetro del sigillo flessibile dovrebbe toccare il video dell'operatore ed estendersi sotto al mento.
6. Regolare la lunghezza della stringa sommitale in modo che la protezione per il capo resti in una posizione confortevole attorno alla testa (Fig. 7).
7. Regolare l'intervallo di inclinazione del casco regolando i fori impegnati dai perni (Fig. 8).
8. Regolare la distanza del casco dal viso allentando i dadi della protezione per il capo in modo che i meccanismi a cardine possano essere mossi in avanti o all'indietro lungo la protezione per il capo (Fig. 8).

SOSTITUZIONE DELLA PIASTRA PROTETTIVA INTERNA





1. Posizionare il casco rivolto verso il basso. Inclinare la protezione per il capo fino a quando la fascia per il sudore non è più vicina alla sommità del casco. Svitare la vite a testa girandola in senso anti-orario (Fig. 1), rimuovere la vite a testa e metterla da parte.
2. Sollevare il telaio di trattenimento verso l'alto fino ad ottenere un angolo di circa 45 gradi (Fig. 2). Tirare delicatamente il telaio verso il mento del casco: ciò permetterà di rilasciare i ganci (Fig. 3).
3. Per rilasciare l'ADF dal proprio vano, spingere semplicemente l'ADF in fuori, mentre si mantiene l'elemento di trattenimento (spingere dal lato di visuale, ma non sul vetro)
4. Posizionare un dito nell'incavo della lente sull'ADF e tirare la lente, la quale verrà estratta (Fig 9)
5. Per far accomodare la lente interna, posizionare un'estremità nell'ansa dell'ADF, piegare la lente al centro e far scorrere l'altra estremità nell'ansa opposta, assicurandosi che la lente sia salda (Fig 10)

SOSTITUZIONE DEL FILTRO AUTO-SCURENTE (ADF)

1. Posizionare il casco rivolto verso il basso. Inclinare la protezione per il capo fino a quando la fascia per il sudore non è più vicina alla sommità del casco. Svitare la vite a testa girandola in senso anti-orario (Fig. 1), rimuovere la vite a testa e metterla da parte.
2. Sollevare il telaio di trattenimento verso l'alto fino ad ottenere un angolo di circa 45 gradi. Tirare delicatamente il telaio verso il mento del casco: ciò permetterà di rilasciare i ganci (Fig. 2). Una volta che il telaio è privo di agganci, lasciarlo dentro al casco ma metterlo da parte.

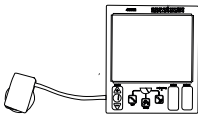
3. Usando un cacciavite negativo piccolo, separare il disco rotante con un movimento di lieve attorcigliamento. Togliere le 2 viti positive dall'interno del casco e spingere il pulsante "Grind" dall'esterno del casco, verso dentro. Fig 11, 12)
4. Per rilasciare l'ADF dal proprio vano, spingere semplicemente l'ADF in fuori, mentre si mantiene l'elemento di trattenimento (spingere dal lato di visuale, ma non sul vetro)
5. Installare l'ADF sostitutivo seguendo le fasi in ordine opposto. I comandi dovranno essere infilati attraverso la fessura apposita verso l'esterno del casco e quindi alloggiati nella fessura stessa. Il cavo elettrico va premuto con cautela sul lato del casco, in modo che non sia di intralcio.

PARTI SOSTITUTIVE

Codice	Articolo	
46250	ADF e casco, nero, Translight Plus 555	
46452	ADF, Oscuramento 3/5-8/9-14, 5,25" x 4,5" 555	
40882	Protezione per il capo Translight Plus® AIR 370	
40881	Fascia per il sudore (2 pezzi)	
46925	Piastra di sicurezza esterna Translight+, confezione da 10	
46915	Piastra di sicurezza interna Translight 555, 5,25" x 4,5", confezione da 10	

MANUTENZIONE E PULIZIA

È necessario che le celle solari e i sensori di luce del filtro auto-oscurante per saldatore siano sempre puliti e privi di polvere o altri residui: La pulizia può essere eseguita con un panno morbido pulito imbevuto

di detergente neutro o alcool. Non usare solventi aggressivi, quali acetone, diluente nitro o simili. I filtri vanno sempre protetti da entrambi i lati con i film protettivi (policarbonato), che possono essere puliti con un panno morbido. Se le pellicole protettive fossero danneggiate o talmente sporche da non poter più essere pulite, è necessario sostituirle immediatamente.

IMMAGAZZINAMENTO

Quando non utilizzato, il filtro va riposto in luogo asciutto ad una temperatura compresa fra i 23°F e i 131°F (-5°C e i 55°C).. Un'esposizione prolungata a temperature superiori ai 115°F (45°C) può compromettere la durata di vita della batteria. Per mantenere il filtro in modalità power-down durante l'immagazzinamento, si consiglia di disattivare le celle solari del filtro, semplicemente appoggiando il filtro a faccia in giù. Quando il casco non è in uso, si raccomanda di riporre il dispositivo nella sacca apposita fornita.

SERVIZIO CLIENTI

In caso di domande relative all'uso o alle prestazioni dei caschi per saldature Translight JACKSON, si prega di contattare il servizio clienti Surewerx USA al numero 1-800-323-7402 o all'indirizzo www.surewerx.com/usa. Servizio clienti EU di Jackson Safety al +386 1 477 6784 o tramite sales@jacksonsafety.com

GARANZIA

Surewerx garantisce che i suoi prodotti (1) sono conformi alle specifiche standard di Surewerx a partire dalla data di consegna ai distributori autorizzati / acquirenti diretti di Surewerx e sono garantiti per i seguenti periodi dalla data dell'acquisto dell'utente finale (verificati da una ricevuta d'acquisto valida) (a) 5 anni per Translight 555; (2) sono conformi a tutte le rappresentazioni dell'etichettatura Surewerx; e (3) sono fabbricati nel rispetto di tutte le leggi federali, statali e locali applicabili e in vigore nel momento e nel luogo di fabbricazione dei prodotti. **QUESTA GARANZIA SOSTITUISCE TUTTE LE ALTRE GARANZIE, ESPRESSE O IMPLICITE, INCLUSE LE GARANZIE DI COMMERCIALIZZABILITÀ O IDONEITÀ PER SCOPI SPECIFICI.** Surewerx non è responsabile per qualsiasi tipo di danni particolari, incidentali o consequenziali. La responsabilità di Surewerx per una violazione del contratto, fatto illecito o azione legale non deve superare il prezzo di acquisto del prodotto. Si considera che gli acquirenti e gli utenti abbiano accettato la garanzia di cui sopra e la limitazione di responsabilità, e non possono modificare i termini con un accordo verbale o una qualsiasi scrittura non firmata da Surewerx. Nella misura richiesta dalla legge applicabile, Surewerx non limita la sua responsabilità per morte / lesioni derivanti da una negligenza di Surewerx.

Certificazione ed etichette di controllo

I caschi per saldatura Translight e i filtri auto-scurrenti sono testati per la protezione oculare.



EN175 B

EN379

ANSI Z87.1-2015

CSA Z94.3-15

Organismo certificato ECS GmbH
Numero di registrazione 1883
Obere Bahnstrasse 74
73431 Aalen
GERMANIA

La dichiarazione di conformità è disponibile al link
<https://www.jacksonsafety.com/europe-products-documentation>

MARKING EXPLAINED

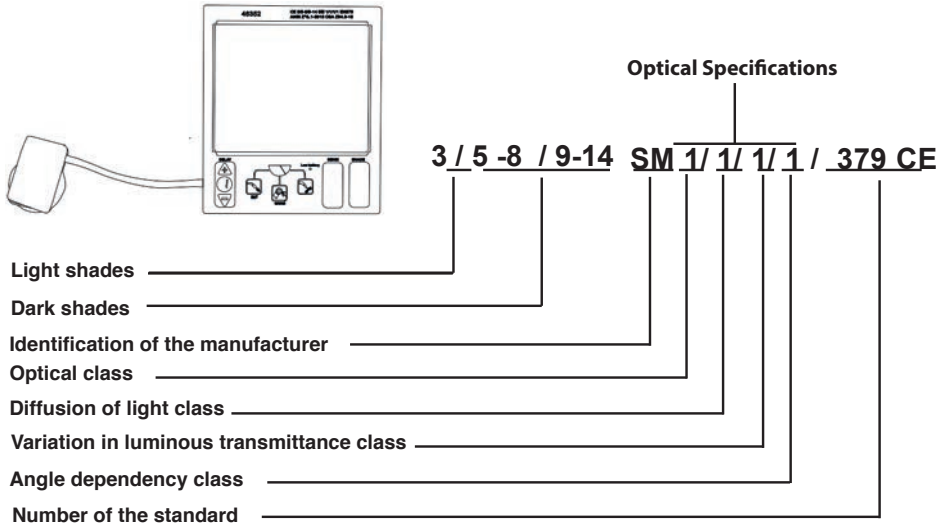

Per ulteriori informazioni, contattare:

Canada:
 SureWerx
 49 Schooner St.
 Coquitlam
 BC V3K 0B3
 Surewerx.com

USA:
 SureWerx USA inc
 300 Corporate Drive
 Elgin, IL 60123
 USA
 Surewerx.com/usa

Europa:
 BALDER
 Teslova ulica 30
 1000 Lubiana
 SI-Slovenia
 Jacksonsafety.eu

FIG. 1

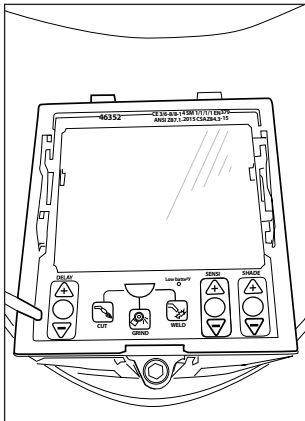

FIG. 2

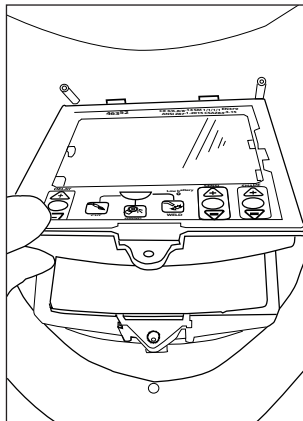

FIG. 3

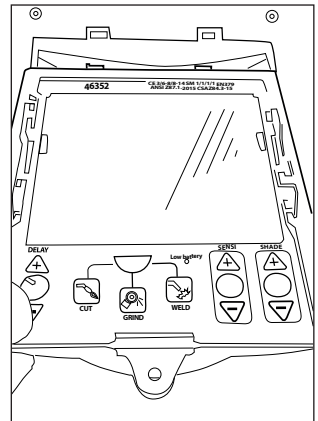

FIG. 4

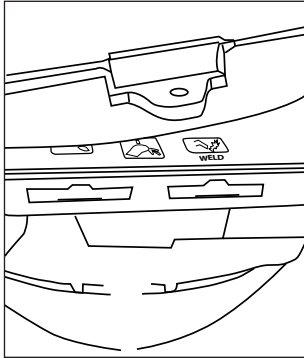

FIG. 5



FIG. 6

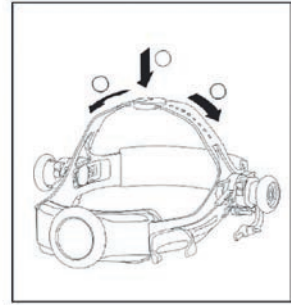

FIG. 7

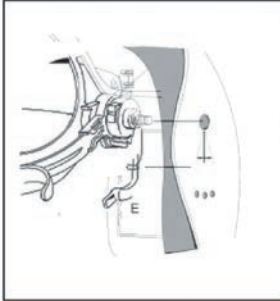

FIG. 8

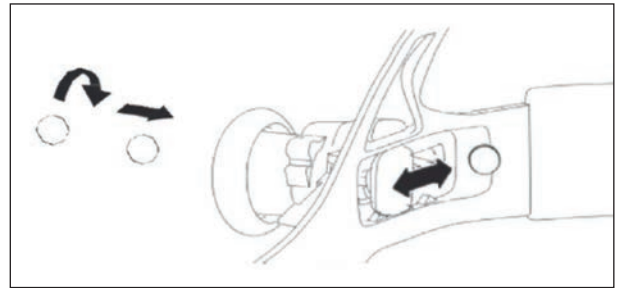

FIG. 9

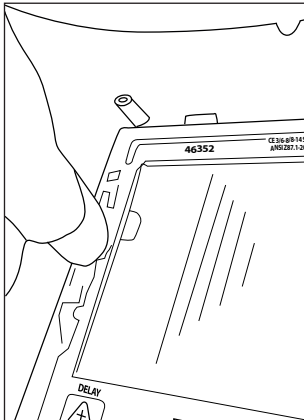

FIG.10

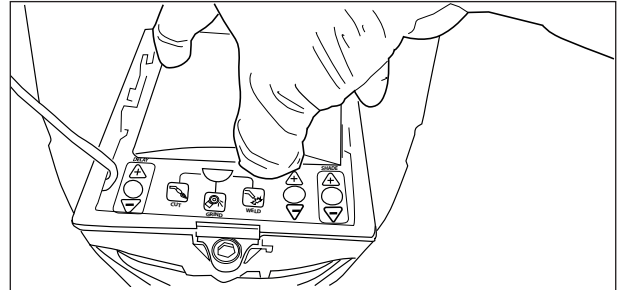

FIG. 11

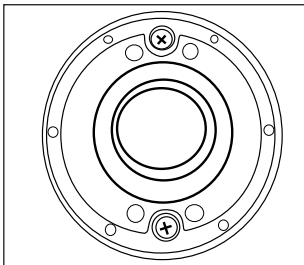

FIG.12

